

6280AN



DE (Deutsch)	Gebrauchsanleitung	4
EN (English)	Instructions for Use	9
FR (Français)	Mode d'emploi	14
NL (Nederlands)	Gebruiksaanwijzing	19
ES (Español)	Instrucciones de uso	24
PT (Português)	Manual de instruções	29
IT (Italiano)	Istruzioni per l'uso originali	34
S (Svenska)	Bruksanvisning	39
N (Norsk)	Bruksanvisning	44
FIN (Suomi)	Käyttöohje	49
DK (Dansk)	Brugsanvisning	54
PL (Polski)	Instrukcja użytkowania	59
SK (Slovensky)	Návod na použitie	64
SLO (Slovenščina)	Navodilo za uporabo	69
CZ (Česky)	Návod k použití	74
RO (Română)	Instrucțiune de folosire	79
LV (Latviešu)	Lietošanas instrukcija	84
EST (Eesti)	Kasutusjuhend	89
LT (Lietuvių)	Naudojimo instrukcija	94
HR (Hrvatski)	Izvorni upute	99
HU (Magyar)	Használati útmutató	104
BG (български)	Ръководство за експлоатация	109

MESTO Spritzenfabrik Ernst Stockburger GmbH
Ludwigsburger Straße 71, D-71691 Freiberg/Neckar
Tel.: +49 7141 272-0, Fax: +49 7141 272-100
info@mesto.de, www.mesto.de

6280AN

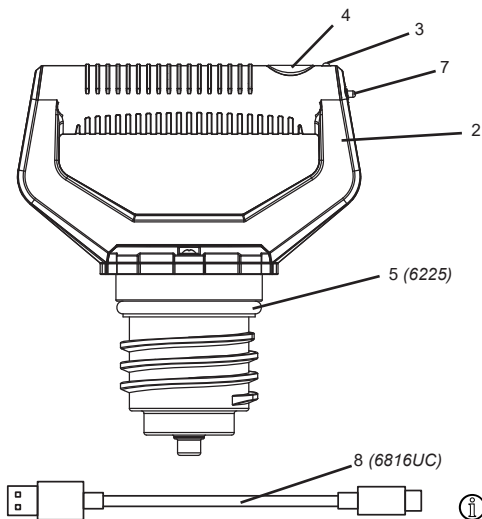

5



7

2

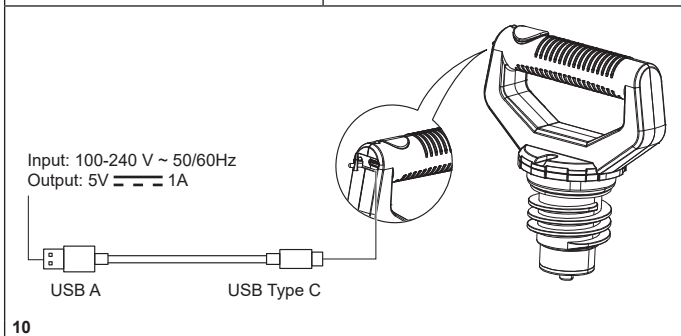
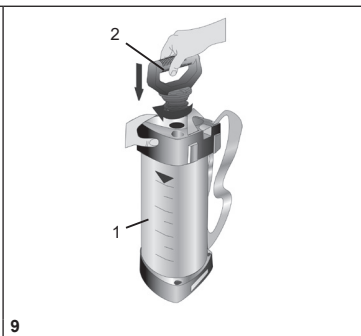
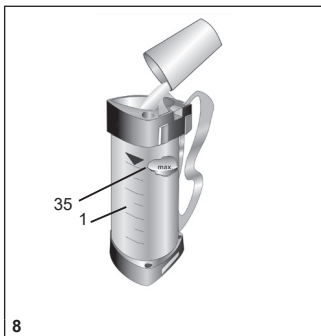

Sicherheit



Mit dem Gerät dürfen nur geschulte, gesunde und ausgeruhte Personen arbeiten. Sie sollen nicht unter dem Einfluss von Alkohol, Drogen oder Medikamenten sein.
Kinder und Jugendliche dürfen das Gerät nicht benutzen.
Bewahren Sie das Gerät kindersicher auf.
Treffen Sie Vorsorge gegen Missbrauch bei Benutzung gefährlicher Mittel.
→ **Unfallgefahr!**



Halten Sie unbeteiligte Personen während des Sprühens fern.
Sprühen Sie niemals auf Menschen, Tiere, elektrische Geräte und Leitungen, gegen den Wind oder in Gewässer.
→ **Verletzungsgefahr!**



Tragen Sie beim Umgang mit gefährlichen Stoffen geeignete Schutzkleidung, Schutzbrille und Atemschutz nach geltenden nationalen Vorschriften.



Vermeiden Sie Zündquellen in der Umgebung.



Lassen Sie das Gerät nicht unter Druck und/oder in der Sonne stehen. Stellen Sie sicher, dass das Gerät nicht über die maximale Betriebstemperatur erwärmt wird (→ *Tabelle 1*). Schützen Sie das Gerät vor Frost und Ammoniak.



Reparaturen oder Veränderungen am Gerät sind nicht zulässig.
Lassen Sie beschädigte oder nicht funktionsfähige Teile sofort durch unseren Service oder von uns autorisierte Servicepartner ersetzen.
Dieses Gerät enthält Batterien, die nicht austauschbar sind.



Vor dem Befüllen, nach Gebrauch, vor Wartungsarbeiten, bei Arbeitsunterbrechungen und zur Lagerung muss das Gerät drucklos sein.



Entsorgung: Entsorgen Sie das Spritzgerät, die Batterien und das Batterieladegerät nicht im Hausmüll. Das Spritzgerät, die Batterien und das Batterieladegerät müssen zu Ihrer örtlichen Recyclingstelle gebracht werden.

Werfen Sie verbrauchte Batterien niemals ins Feuer und zerlegen Sie sie niemals. Entsorgen Sie sie bei Ihrer örtlichen Recyclingstation.



Stellen Sie vor der Verwendung oder dem Aufladen des Akkus sicher, dass sowohl das Spritzgerät als auch das USB-Ladekabel trocken sind. Der Lithium-Akku muss drinnen und nicht draußen aufgeladen werden.

Um den Akku aufzuladen, schließen Sie das USB-Ladekabel über den dafür vorgesehenen Schlitz [7] am Griff des Spritzgeräts und an eine Stromquelle an.

Am Pumpenkopf befindet sich eine LED-Leuchte, die den Ladezustand des Akkus anzeigt: Wenn die LED grün leuchtet, ist der Akku vollständig geladen = 100 %.

Wenn der Akku vollständig aufgeladen ist, trennen Sie das USB-Ladekabel.

Wenn Sie das Spritzgerät längere Zeit nicht benutzen, laden Sie es alle sechs Monate auf, um Schäden am Akku zu vermeiden. Bewahren Sie die Batterie in einer kühlen und trockenen Umgebung mit einer Raumtemperatur von 15 °C bis 35 °C auf. Es ist verboten, die Batterie in Metallbehältern zu transportieren oder zu lagern. Es ist verboten, den Akku in der Nähe starker elektrostatischer und starker magnetischer Felder zu verwenden.



Die Temperatur der in diesem Sprühgerät zu verwendenden Flüssigkeit darf 30 °C nicht überschreiten. Der Betrieb bei Umgebungstemperaturen über 30 °C oder unter -10 °C ist zu vermeiden.

Herzlichen Glückwunsch

zu Ihrem neuen Qualitätsprodukt und Danke für das Vertrauen in unsere Marke. Ihre Zufriedenheit mit unserem Produkt und unserem Service ist uns sehr wichtig. Wir bitten um eine Rückmeldung, sollten Ihre Erwartungen nicht erfüllt sein. Unsere Adresse finden Sie auf der Titelseite dieser Gebrauchsanleitung.



Lesen Sie die Gebrauchsanleitung vor der Verwendung des Gerätes!

Bewahren Sie die Gebrauchsanleitung auf.

Die Gebrauchsanleitung ist ein integraler Bestandteil des Gerätes und muss bei einer Weitergabe mitgegeben werden.



Beim Arbeiten mit dem Gerät sind besondere Sicherheitsmaßnahmen notwendig.

Verwendung

Die Pumpe 6280AN ist in Kombination mit den Drucksprühgeräten 3220.., 3222.., 3230.. und 3232.. für das Sprühen von Wasser, Pflanzenschutzmitteln, einschließlich Unkrautvertilgern, sowie Flüssigdünger vorgesehen.



Unsachgemäße Verwendung kann zu gefährlichen Verletzungen und Umweltschäden führen.

Beachten Sie bei jeder Anwendung die Sicherheitshinweise und -datenblätter der Mittelhersteller. Beachten Sie die angegebenen maximalen Konzentrationen für chemische Stoffe und Zubereitungen. Auf Anfrage beraten wir Sie gerne.

Beachten Sie die in Ihrem Land jeweils gültigen gesetzlichen und behördlichen Bestimmungen.

Das Gerät darf ausschließlich im Außenbereich oder in gut durchlüfteten Räumen verwendet werden. Lassen Sie sich vom Verkäufer oder einem Sachkundigen in die Bedienung des Gerätes einweisen, falls Sie zum ersten Mal damit arbeiten.

Nicht geeignet für

- entzündliche Flüssigkeiten
- ätzende Stoffe (*bestimmte Desinfektions- und Imprägniermittel, Säuren, Laugen*)
- ammoniakhaltige Flüssigkeiten
- Flüssigkeiten mit Temperaturen über 30 °C
- Netzmittel (*Tenside*), Lösungsmittel und lösungsmittelhaltige Flüssigkeiten, die an den verwendeten Kunststoffen Rissbildung auslösen oder fördern können.
- zähe, klebrige oder Rückstand bildende Flüssigkeiten (*Farben, Fette*)
- Einsatz im Lebensmittelbereich

Unter keinen Umständen verwenden

- fremde Druckquellen ohne original Druckluft-Füllventil
- zur Abflammung
- zur Lagerung und Aufbewahrung von Flüssigkeiten
- als Augendusche

 Sie finden die im Text genannten Abbildungen auf den Seiten 2 - 3 dieser Gebrauchsanleitung.

Lieferumfang

2 Pumpenkopf	5 O-Ring
3 Batterieanzeige	7 USB-C Ladebuchse
4 EIN/AUS-Schalter	8 USB-Ladekabel

Technische Daten

Typ	6280AN
Dichtungen	NBR
Leergewicht	240 g
Spannung	3,6 V
Betriebsdruck	1,4 bar
Batteriekapazität	1500 mAh
Max. Betriebstemperatur	30 °C
Betriebszeit	60 min
Ladedauer	150 min

Tabelle 1

Prüfen

Prüfen Sie vor jedem Gebrauch:

Sind alle Teile unbeschädigt, die unter Druck stehen und Flüssigkeiten leiten?

Funktionieren diese Teile ordnungsgemäß?



Überprüfen Sie das Gerät regelmäßig und nach längerer Nichtbenutzung z. B. einer Winterpause.

Lassen Sie beschädigte oder nicht funktionsfähige Teile sofort durch unseren Service oder von uns autorisierte Servicepartner ersetzen.

Vorbereiten

- Machen Sie den Behälter drucklos. (Abb. 5)
- Schrauben Sie den Pumpenkopf [2] aus dem Behälter [1]. (Abb. 7)
- Füllen Sie die Sprühflüssigkeit bis zur max. Fülllinie in den Behälter [1]. (Abb. 8)
- Schrauben Sie den Pumpenkopf [2] fest in den Behälter [1] ein. (Abb. 9)
- Laden Sie den Akku. (Abb. 10)

Ladeanweisungen

- Um den Akku aufzuladen, schließen Sie das USB-Ladekabel an den dafür vorgesehenen Schlitz [7] am Griff des Sprüheräts und an eine Stromquelle an.
- Die ungefähre Ladezeit beträgt 150 Minuten.

Anweisungen zur Batterieanzeige

Batteriestatus - Laden	LED
0 - 100 %	blinkt grün
Batteriestatus - in Gebrauch	
> 10 %	grün
< 10 %	rot

Sprühen

Schalten Sie die Pumpe am EIN/AUS-Schalter [4] ein. (Abb. 11)

Nach Gebrauch



Beachten Sie die Hinweise im Kapitel „Sicherheit“.
Lassen Sie niemals Flüssigkeit im Gerät.

- Machen Sie den Behälter drucklos. (Abb. 5)
- Schrauben Sie den Pumpenkopf [2] aus dem Behälter [1]. (Abb. 7)
- Reinigen Sie die Pumpe mit Wasser.
- Stellen Sie die Pumpe an einen kühlen und trockenen Ort.

Lagerung der Pumpe

- Machen Sie den Behälter drucklos. (Abb. 5)
- Stellen Sie sicher, dass der EIN/AUS-Schalter ausgeschaltet ist.
- Stellen Sie sicher, dass der Akku vollständig aufgeladen ist.
- Lagern Sie das Sprüherät in einer kühlen und trockenen Umgebung mit einer Raumtemperatur von 15 °C bis 35 °C.
- Wenn Sie das Gerät längere Zeit nicht benutzen, laden Sie den Akku mindestens alle sechs Monate auf.
- Das Spritzgerät und das USB-Ladekabel müssen an einem sicheren Ort aufbewahrt werden, geschützt vor Hitze, Staub und Feuchtigkeit.
- Halten Sie den Sprüher mindestens 1,5 Meter von brennbaren Quellen entfernt.
- Lassen Sie den EIN/AUS-Schalter während der Lagerung ausgeschaltet.



Beachten Sie die gesetzlichen Unfallverhütungsvorschriften Ihres Landes und überprüfen Sie das Gerät regelmäßig.

Sollte es keine speziellen Regeln geben, empfehlen wir alle 2 Jahre eine äußere und alle 5 Jahre eine innere Prüfung, sowie alle 10 Jahre eine Festigkeitsprüfung, durch einen Sachkundigen durchzuführen.

Störungen

Störung	Ursache	Abhilfe
Die Pumpe funktioniert nicht, obwohl der Sprüher eingeschaltet ist.	<ul style="list-style-type: none"> Pumpenfehler 	<ul style="list-style-type: none"> Senden Sie die Pumpe an ein Reparatur-Service-Center eines autorisierten Händlers vor Ort oder an MESTO.
Die Pumpe schaltet sich nicht ein.	<ul style="list-style-type: none"> Batterie leer Batteriefehler Fehler am EIN/AUS-Schalter 	<ul style="list-style-type: none"> Senden Sie die Pumpe an ein Reparatur-Service-Center eines autorisierten Händlers vor Ort oder an MESTO.

Kontaktadresse für weitere Infos → siehe Titelseite.

EU Konformitätserklärung

Wir, die MESTO Spritzenfabrik Ernst Stockburger GmbH, Ludwigsburger Straße 71, D-71691 Freiberg,

erklären in alleiniger Verantwortung, dass die Pumpen der Baureihe 6280AN in der gelieferten Ausführung allen einschlägigen Bestimmungen der Richtlinie 2006/42/EG entsprechen.

Rolf Rehkugler ist bevollmächtigt die technischen Unterlagen zusammenzustellen.

Freiberg, 16.12.2024

Bernd Stockburger – Geschäftsführer –

Die Angaben und Abbildungen in dieser Gebrauchsanleitung dienen nur zur Orientierung und sind in keiner Weise bindend. Der Hersteller behält sich das Recht vor, wenn er es für erforderlich hält, Änderungen oder Verbesserungen an den Produkten vorzunehmen, ohne Kunden, die ein ähnliches Modell besitzen, darüber informieren zu müssen.

Safety



Only trained, healthy and rested people may work with the device. You should not be under the influence of alcohol, drugs or medication. Children and adolescents must not use the device. Keep the spraying devices safe from access to children. Take precautions to prevent hazardous substances from being misused.
→ **Accident risk!**



Keep bystanders away during spraying. Never spray on people, animals, electrical devices and lines, into the wind, or into bodies of water.
→ **Risk of injury!**



Wear appropriate protective clothing, goggles and respiratory protection in line with the applicable national regulations when working with hazardous substances.



Avoid ignition sources in the environment.



Do not allow the device to remain under pressure and/or exposed directly to sunlight. Make certain the device is not heated beyond the maximum operating temperature. (→ *Table 1*).



Repairs and modifications to the device are not permitted. Have damaged parts or parts that do not work properly repaired immediately by our customer service department or by service partners authorized by us. This appliance contains batteries that are non-replaceable.



All excess pressure must be released from the device before filling, after use, before carrying out maintenance work, on work breaks, and before placing it in storage.



Disposal: Do not dispose the sprayer, the batteries and the battery charger with the household trash. The sprayer, the batteries and the battery charger must be taken to your local recycling station.

Never dispose used batteries on fire or disassemble them. Dispose them at your local recycling station.



Before using or recharging the battery, make sure that the sprayer and the USB cable are both dry. Lithium battery needs to be charged indoors not outdoors. To charge the battery, connect the USB charging cable to the designated slot [7] on the handle of the sprayer and to a power source.

On the pump head there is a LED light that indicates the battery charge level: when the LED is green, the battery is fully charged = 100 %.

When the battery is fully charged, disconnect the USB charging cable.

If the sprayer is not going to be used for a long time, charge it once every six months to avoid damage to the battery. Store it in a cool and dry environment with room temperature from 15° C to 35° C. It is forbidden to transport or store the battery in metallic containers. It is forbidden to use the battery near strong electrostatic and strong magnetic fields.



The liquid for application in this sprayer shall not exceed 30° C. Operation in an ambience over 30° C or below -10° C shall be avoided.

Welcome and congratulations

on purchasing your new quality product. Thank you for the trust you have shown in our brand. Your satisfaction with our product and services is very important to us.

Please contact us if your expectations are not met.

You will find our address on the title page of these instructions for use.



Make certain to read the instructions for use before using the device!

Keep the instructions for use in a safe place where they can be easily found.

The instructions for use are an integral part of the device and must be enclosed when the device is passed on. Particular safety measures are required when working with the device.



Usage

Pump 6280AN in combination with pressure sprayer 3220.., 3222.., 3230.. and 3232.. is designed for spraying plant protection products, including weed killers and liquid fertilizers.



Improper use may result in dangerous injuries and environmental damage.

Follow the safety notices and data sheets of the substance manufacturers before each application. Observe the specified maximum concentrations for chemical substances and preparations. We will be happy to advise you on what best suits your needs.

Observe the legal and statutory regulations applicable in your country.

The device may be used outdoors or in well ventilated rooms only. Have the sales person or an expert show you how to operate the device if you are working with it for the first time.

Not suitable for

- combustible liquids
- corrosive substances (*certain disinfecting and impregnating agents, acids and bases*)
- liquids containing ammonia
- liquids at temperatures above 30 °C (78 °F)
- wetting agents (*surfactants*), solvents, and liquids containing solvents which can cause or promote cracking in the applied plastics.
- viscous or sticky liquids or liquids that form residues (*dyes, greases*)
- use in applications for foodstuffs

Under no circumstances should you use

- external sources of pressure without original compressed air filling valve
- for flaming
- for storing and holding liquids
- as an eyewash

 You will find the illustrations referred to above in the pages 2 - 3 of these instructions for use.

Scope of delivery

- | | |
|---------------------|-----------------------|
| 2 Pump head | 5 O-ring |
| 3 Battery indicator | 7 USB-C charging port |
| 4 ON/OFF switch | 8 USB charging cable |

Technical data

Type	6280AN
Seals	NBR
Weight when empty	240 g
Voltage	3.6 V
Operating pressure	1.4 bar
Battery capacity	1500 mAh
Max. operating temperature	30 °C
Operating time	60 min
Charging time	150 min

Table 1

Checks

Check each time before using:

Are all parts that are under pressure and convey liquids free of damage?

Are those parts functioning properly?



Check the device regularly and after a longer period of non-use, e.g. a winter break. Have damaged parts or parts that do not work properly repaired immediately by our customer service department or by service partners authorized by us.

Preparation

- Depressurize the tank. (Fig 5)
- Unscrew the pump head [2] from the tank [1]. (Fig 7)
- Add spraying liquid to the tank [1] up to the max. filling line. (Fig 8)
- Screw the pump head [2] tightly on to the tank [1]. (Fig 9)
- Charge the battery. (Fig 10)

Charging instructions

- To charge the battery, connect the USB charging cable to the designated slot [7] on the handle of the sprayer and to a power source.
- Approximate charging time is 150 minutes.

Battery indicator instructions

Battery status - Charging	LED
0 - 100 %	flashing green
Battery status - In use	
> 10 %	green
< 10 %	red

Spraying

- Turn ON the pump at the ON/OFF switch [4]. (Fig. 11)

After Usage



Observe the instructions in the section entitled "Safety".
Never leave liquid in the device.

- Depressurize the tank. (Fig 5)
- Unscrew the pump head [2] from the tank [1]. (Fig 7)
- Clean the pump with water.
- Put the pump in a cool and dry place.

Pump Storage

- Depressurize the tank. (Fig. 5)
- Make sure the ON/OFF switch is OFF.
- Make sure the battery is fully charged.
- Store the pump in a cool and dry environment with room temperature from 15° C to 35° C.
- If the pump will not be used for a long time, make sure to charge the battery at least once every six months.
- The pump and the USB charging cable must be placed in a secure location, protected from heat, dust and moisture.
- Keep the pump at least 1.5 meters apart from flammable sources.
- Do not press the ON/OFF switch while storing.



Observe the legal requirements of your country for accident prevention and check the device in regular intervals.

Unless otherwise specified, we recommend that an expert carries out an external test every 2 years and an internal test every 5 years as well as a strength test every 10 years.

Faults

Problem	Causes	Solutions
The pump does not work, even though the sprayer is ON.	<ul style="list-style-type: none"> • Pump fault 	<ul style="list-style-type: none"> • Send the pump to a repair service center by local authorized reseller or to MESTO.
The pump does not turn on.	<ul style="list-style-type: none"> • Low battery • Battery fault • ON/OFF switch fault 	<ul style="list-style-type: none"> • Charge the battery. • Send the pump to a repair service center by local authorized reseller or to MESTO.

Contact address for additional information → see title page.

EU Declaration of Conformity

We, MESTO Spritzenfabrik Ernst Stockburger GmbH, Ludwigsburger Straße 71, D-71691 Freiberg,

declare under our sole responsibility that the pump of the series 6280AN in the version supplied comply with all relevant provisions of the Directive 2006/42/EC.

Rolf Rehkugler is authorized to compile the technical documentation.

Freiberg/N., 2024-12-16

Bernd Stockburger – Managing Director –

The data and illustrations in these instructions for use are for orientation only and not binding in any way. The manufacturer reserves the right to make changes or improvements to the products if these are considered appropriate without having to notify customers owning a similar model about this fact.

Sécurité



Seules des personnes formées, en bonne santé et bien reposées doivent travailler avec l'appareil. Elles ne doivent pas se trouver sous l'influence de l'alcool, de drogues ou de médicaments. Les enfants et les jeunes ne doivent pas utiliser l'appareil.
 Conservez le pulvérisateur hors de portée des enfants. Prenez des mesures préventives contre l'usage abusif lors de l'utilisation de produits dangereux.
 → **Risque d'accident !**



Tenir les personnes non concernées à l'écart lors de la pulvérisation.
 Ne pulvérisez jamais en direction de personnes, d'animaux, d'appareils et de lignes électriques, contre le vent ou dans les eaux de surface.
 → **Risque de blessures !**



Lors de la manipulation de substances dangereuses, portez des vêtements et lunettes de protection ainsi qu'une protection respiratoire conformément aux dispositions nationales en vigueur.



Éviter les sources d'inflammation à proximité.



Ne laissez pas l'appareil sous pression et/ou au soleil. Assurez-vous que l'appareil n'est pas échauffé au-delà de la température maximale de service (→ *Tableau 1*). Protégez l'appareil du gel et de l'ammoniacque.



Toute réparation ou modification sur l'appareil n'est pas autorisée.
 Faites immédiatement remplacer les pièces endommagées ou qui ne sont plus opérationnelles par notre service après-vente ou par un partenaire de maintenance autorisé.



Cet appareil contient des batteries qui ne se remplacent pas.
 L'appareil doit être sans pression avant tout remplissage, après utilisation, avant les travaux d'entretien, lors des interruptions de travaux et pour l'entreposer.



Recyclage : Ne jetez pas le pulvérisateur, les batteries et le chargeur de batterie avec les ordures ménagères. Le pulvérisateur, les batteries et le chargeur de batterie doivent être apportés à votre centre de recyclage local.

Ne jetez jamais les piles usagées au feu et ne les démontez jamais. Jetez-les à votre station de recyclage locale.



Avant d'utiliser ou de charger la batterie, assurez-vous que le pulvérisateur et le câble de chargement USB sont secs. La batterie au lithium doit être chargée à l'intérieur et non à l'extérieur.



Pour charger la batterie, connectez le câble de chargement USB à l'emplacement désigné [7] sur la poignée du pulvérisateur et à une source d'alimentation.

Sur la tête de pompe se trouve un voyant LED qui indique l'état de charge de la batterie : Si la LED est verte, cela signifie que la batterie est entièrement chargée = 100 %.

Lorsque la batterie est complètement chargée, débranchez le câble de chargement USB.

Si vous n'utilisez pas le pulvérisateur pendant une longue période, chargez-le tous les six mois pour éviter d'endommager la batterie. Stockez la batterie dans un environnement frais et sec avec une température ambiante comprise entre 15° C et 35°C. Il est interdit de transporter ou de stocker la batterie dans des conteneurs métalliques. Il est interdit d'utiliser la batterie à proximité de champs électrostatiques et magnétiques puissants.



La température du liquide à utiliser dans ce pulvérisateur ne doit pas dépasser 30° C. Un fonctionnement à des températures ambiantes supérieures à 30° C ou inférieures à -10° C doit être évité.

Toutes nos félicitations

pour l'achat de votre nouveau produit de qualité et tous nos remerciements pour la confiance que vous accordez à notre marque.

Votre satisfaction en ce qui concerne notre produit et notre service est très importante pour nous.

Nous vous serions reconnaissants de nous informer si vos attentes devaient être déçues.

Vous trouverez notre adresse sur la page de garde de ce mode d'emploi.



Lisez le mode d'emploi avant d'utiliser l'appareil !

Conservez soigneusement le mode d'emploi.

Le mode d'emploi fait partie intégrante de l'appareil et doit donc être transmis en cas de cession. Des mesures de sécurité particulières sont nécessaires lors du travail avec l'appareil.



Utilisation

La pompe 6280AN est destinée en combinaison avec les pulvérisateurs à pression 3220..., 3222..., 3230.. et 3232..pour la pulvérisation d'eau, de produits phytosanitaires, notamment de désherbants, et d'engrais liquides.



Une utilisation inappropriée peut conduire à de graves blessures et des dommages environnementaux.

Respectez les consignes de sécurité et les fiches de données de sécurité des fabricants des différentes substances à chaque utilisation. Respectez les concentrations maximales indiquées pour les substances chimiques et les préparations. Si vous le souhaitez, nous nous ferons un plaisir de vous conseiller.

Respectez les dispositions légales et officielles en vigueur dans votre pays respectif.

L'appareil doit être utilisé uniquement à l'extérieur ou dans des locaux bien ventilés. S'il s'agit de la première fois que vous utilisez un tel appareil, faites-vous expliquer son fonctionnement par le vendeur ou un spécialiste.

Ne convient pas pour

- des liquides inflammables
- les substances corrosives (*certaines désinfectants et imprégnants, acides, bases*)
- les liquides contenant de l'ammoniaque
- des liquides à des températures supérieures à 30 °C
- agents mouillants (*agents tensioactifs*), solvants et liquides contenant des solvants pouvant provoquer ou favoriser la formation de fissures sur les matières plastiques utilisées.
- des liquides visqueux, collants ou formant des résidus (*peintures, graisses*)
- l'utilisation dans le domaine alimentaire

N'utiliser en aucun cas

- sources de pression externes sans soupape de remplissage d'air comprimé d'origine
- pour le flambage
- pour le stockage et la conservation de liquides
- comme douche oculaire

 Les figures mentionnées dans le texte sont situées dans les pages 2 - 3 de ce mode d'emploi.

Etendue de la livraison

- | | |
|-----------------------------|-----------------------------|
| 2 Tête de pompe | 5 Joint torique |
| 3 Indicateur de batterie | 7 Prise de chargement USB-C |
| 4 Interrupteur marche/arrêt | 8 Câble de chargement USB |

Caractéristiques techniques

Type	6280AN
Joints	NBR
Poids à vide	240 g
Tension	3,6 V
Pression de service	1,4 bar
Capacité de la batterie	1500 mAh
Température de fonctionnement maximale	30 °C
Temps de fonctionnement	60 min
Temps de charge	150 min

Tableau 1

Contrôle

Contrôler avant chaque utilisation :

Toutes les pièces sous pression et refoulant des liquides sont-elles en bonne état ?

Ces pièces fonctionnent-elles correctement ?



Vérifiez l'appareil à intervalles réguliers et si vous ne l'avez pas utilisé depuis longtemps, par ex. pendant l'hiver.

Faites immédiatement remplacer les pièces endommagées ou qui ne sont plus opérationnelles par notre service après-vente ou par un partenaire de maintenance autorisé.

Préparation

- Dépressurisez le réservoir. (Fig.5)
- Dévissez la tête de pompe [2] du réservoir [1]. (Fig.7)
- Remplissez le liquide de pulvérisation dans le récipient [1] jusqu'à la ligne de remplissage max. (Fig.8)
- Vissez fermement la tête de pompe [2] dans le récipient [1]. (Fig.9)
- Chargez la batterie. (Fig.10)

Instructions de recharge

- Pour charger la batterie, connectez le câble de chargement USB à l'emplacement désigné [7] sur la poignée du pulvérisateur et à une source d'alimentation.
- Le temps de recharge approximatif est de 150 minutes.

Instructions relatives à l'indicateur de batterie

État de la batterie - en charge	LED
0 - 100 %	clignote en vert
État de la batterie - en cours d'utilisation	
> 10 %	vert
< 10 %	rouge

Pulvérisation

Allumez la pompe avec l'interrupteur MARCHE/ARRÊT [4]. (fig. 11)

Après utilisation



Respectez les indications du chapitre « Sécurité ».
Ne laissez jamais de liquide dans l'appareil.

- Dépressurisez le réservoir. (Fig.5)
- Dévissez la tête de pompe [2] du réservoir [1]. (Fig.7)
- Nettoyez la pompe à l'eau.
- Placez la pompe dans un endroit frais et sec.

Stockage de la pompe

- Dépressurisez le réservoir. (Fig. 5)
- Assurez-vous que l'interrupteur marche/arrêt est éteint.
- Assurez-vous que la batterie est complètement chargée.
- Conservez le pulvérisateur dans un environnement frais et sec avec une température ambiante de 15°C à 35°C.
- Si vous n'utilisez pas l'appareil pendant une longue période, chargez la batterie au moins tous les six mois.
- Le pulvérisateur et le câble USB doivent être stockés dans un endroit sûr, à l'abri de la chaleur, de la poussière et de l'humidité.
- Gardez le pulvérisateur à au moins 1,5 mètres des sources inflammables.
- Laissez l'interrupteur marche/arrêt éteint pendant le stockage.



Respectez les prescriptions légales de prévention des accidents de votre pays et contrôlez régulièrement l'appareil. En absence de consignes spécifiques, nous recommandons de confier votre appareil à un spécialiste pour un contrôle extérieur tous les 2 ans, pour un contrôle intérieur tous les 5 ans et pour un essai de résistance tous les 10 ans.

Défauts

Défaut	Cause	Remède
La pompe ne fonctionne pas bien que le pulvérisateur soit en marche.	<ul style="list-style-type: none"> • Erreur de la pompe 	<ul style="list-style-type: none"> • Envoyez la pompe à un centre de réparation d'un revendeur agréé sur place ou à MESTO.
La pompe ne s'allume pas. .	<ul style="list-style-type: none"> • Batterie vide • Erreur de batterie • Erreur interrupteur marche/arrêt 	<ul style="list-style-type: none"> • Envoyez la pompe à un centre de réparation d'un revendeur agréé sur place ou à MESTO.

Adresse à contacter pour des informations supplémentaires → voir page de garde.

Déclaration de conformité UE

Nous, la société MESTO Spritzenfabrik Ernst Stockburger GmbH, Ludwigsburger Straße 71, D-71691 Freiberg, déclarons, sous notre seule responsabilité, que les pompes de la série 6280AN sont conformes, dans leur modèle livré, à toutes les dispositions en vigueur de la directive 2006/42/CE.

Rolf Rehkugler est habilité à constituer la documentation technique.

Freiberg, 16.12.2024

Bernd Stockburger – gérant –

Les indications et illustrations dans ce mode d'emploi sont uniquement fournies à titre indicatif et ne sont en aucun cas contractuelles. Le fabricant se réserve le droit de modifier ou améliorer ses produits s'il le juge nécessaire sans avoir à en informer les clients qui possèderaient un modèle similaire.

Veiligheid



Met het apparaat mogen alleen geschoolde, gezonde en uitgeruste personen werken. Zij mogen niet onder invloed van alcohol, drugs of medicijnen zijn. Kinderen en jongeren mogen het apparaat niet gebruiken. Bewaar het apparaat altijd veilig buiten bereik van kinderen.

Neem voorzorgsmaatregelen tegen misbruik bij het gebruik van gevaarlijke middelen.

→ **Gevaar voor ongevallen!**



Houd buitenstaanders tijdens het sproeien op afstand.

Spuut nooit op mensen, dieren, elektrische apparaten en leidingen, tegen de wind in of in waterlopen.

→ **Gevaar voor letsel!**



Draag bij de omgang met gevaarlijke stoffen geschikte beschermende kleding, veiligheidsbril en ademhalingsbescherming conform de geldende nationale voorschriften.



Blijf uit de buurt van ontstekingsbronnen in uw omgeving.



Laat het apparaat niet onder druk en/of in de zon liggen. Controleer of het apparaat niet tot boven de maximale bedrijfstemperatuur wordt verwarmd (→ Tabel 1). Bescherm het apparaat tegen vorst en ammoniak.



Reparaties of wijzigingen aan het apparaat zijn niet toegestaan.

Laat beschadigde of niet werkende onderdelen onmiddellijk vervangen door onze serviceafdeling of door onze erkende servicepartners.

Dit apparaat bevat accu's die niet vervangen kunnen worden.



Vóór het vullen, na gebruik, voorafgaand aan onderhoudswerkzaamheden, bij werkonderbrekingen en ten behoeve van opslag moet de druk van het apparaat worden gehaald.



Afvalverwijdering: verwijder de spuit, de batterijen en de batterijlader niet via het huisvuil. De spuit, de batterijen en de batterijlader moeten naar uw plaatselijke recyclingstation worden gebracht.



Gooi verbruikte batterijen nooit in het vuur en demonteer ze nooit. Geef ze af bij uw plaatselijke recyclingstation.



Zorg er vóór het gebruik of het opladen van de accu voor dat zowel het spuitapparaat als de USB-laadkabel droog zijn. De lithium-accu moet binnen en niet buiten worden opgeladen.

Om de accu op te laden sluit u de USB-laadkabel aan op de daarvoor bedoelde sleuf [7] in de greep van het spuitapparaat en op een stroombron.

Op de pompkop bevindt zich een ledlampje dat de laadtoestand van de accu aangeeft: Wanneer de led groen brandt, is de accu volledig opgeladen = 100%.

Wanneer de accu volledig is opgeladen, haal dan de USB-laadkabel los.

Wanneer u de spuit langere tijd niet gebruikt, laad hem dan om de zes maanden op om schade aan de accu te voorkomen. Bewaar de batterij in een koele en droge omgeving met een ruimtetemperatuur van 15 °C tot 35 °C. Het is verboden de batterij in metalen reservoirs te transporteren of op te slaan. Het is verboden de accu in de buurt van sterke elektrostatische en sterke magnetische velden te gebruiken.



De temperatuur van de in deze spuit te gebruiken vloeistof mag niet hoger zijn dan 30 °C. Gebruik bij omgevingstemperaturen boven 30 °C of onder -10 °C moet worden vermeden.

Hartelijk gefeliciteerd

met uw nieuwe kwaliteitsproduct en hartelijk dank voor uw vertrouwen in ons merk. Uw tevredenheid met ons product en onze service is voor ons van uitermate groot belang. Wij verzoeken u om contact op te nemen, indien niet aan uw verwachtingen wordt voldaan. Ons adres staat vermeld op de titelpagina van deze gebruiksaanwijzing.



Lees de gebruiksaanwijzing aandachtig door voordat u het apparaat gebruikt! Bewaar de gebruiksaanwijzing zorgvuldig.



De gebruiksaanwijzing is een integraal bestanddeel van het apparaat en moet bij een doorgifte worden meegegeven.

Bij het werken met het apparaat zijn speciale veiligheidsmaatregelen vereist.

Toepassing

De pomp 6280AN is in combinatie met de drukspuiten 3220., 3222., 3230. en 3232.. bedoeld voor het versproeien van water, gewasbeschermingsmiddelen, waaronder onkruidverdelgers, en vloeibare meststoffen.



Ondeskundig gebruik kan tot gevaarlijk letsel leiden en schade aan het milieu veroorzaken.

Neem bij iedere toepassing de veiligheidsaanwijzingen en -informatiebladen van de fabrikanten van de middelen in acht. Neem de aangegeven maximale concentratie voor chemische stoffen en bereidingen in acht. Op aanvraag zullen wij u graag adviseren. Neem de overeenkomstige wettelijke en officiële voorschriften in uw land in acht. Het apparaat mag uitsluitend buiten of in goed geventileerde ruimtes worden gebruikt. Laat u door de verkoper of een deskundige instrueren over de bediening van het apparaat, als u er voor het eerst mee werkt.

Niet geschikt voor

- ontbrandbare vloeistoffen
- etsende stoffen (*bepaalde desinfectie- en impregneermiddelen, zuren, logen*)
- ammoniakhoudende vloeistoffen
- vloeistoffen met een temperatuur boven 30 °C
- bevochtigingsmiddelen (*tensiden*), oplosmiddelen en oplosmiddelhoudende vloeistoffen die op de gebruikte kunststoffen scheurvorming veroorzaken of kunnen bevorderen.
- taai, kleverige of resten vormende vloeistoffen (*verf, vet*)
- het gebruik in toepassingen voor voedingsmiddelen

Onder geen enkele voorwaarde gebruiken

- externe drukbronnen zonder origineel perslucht-vulventiel
- voor het doven van vlammen
- voor de opslag en het bewaren van vloeistoffen
- als oogdouche

 U vindt de in de tekst genoemde afbeelding in de pagina's 2 - 3 van deze gebruiksaanwijzing.

Meegeleverd

- | | |
|----------------------|-----------------|
| 2 Pompkop | |
| 3 Batterijindicatie | 5 O-ring |
| 4 AAN/UIT-schakelaar | 7 USB-C-laadbus |
| | 8 USB-laadkabel |

Technische specificaties

Type	6280AN
Afdichtingen	NBR
Leeg gewicht	240 g
Spanning	3,6 V
Bedrijfsdruk	1,4 bar
Batterijcapaciteit	1500 mAh
Max. bedrijfstemperatuur	30 °C
Bedrijfstijd	60 min
Laadduur	150 min

Tabel 1

Controleren

Controleer voor ieder gebruik:

of alle onderdelen, die onder druk staan en vloeistof bevatten onbeschadigd zijn.
of deze onderdelen correct werken.



Controleer het apparaat regelmatig en bij langere stilstand, bijv. tijdens een winterpauze.
Laat beschadigde of niet werkende onderdelen onmiddellijk vervangen door onze serviceafdeling of door onze erkende servicepartners.

Vorbereiden

- Maak het reservoir drukloos. (afb. 5)
- Schroef de pompkop [2] uit het reservoir [1]. (afb. 7)
- Doe de te verspuiten vloeistof tot de max. vullijn in het reservoir [1]. (afb. 8)
- Schroef de pompkop [2] vast in het reservoir [1]. (afb. 9)
- Laad de accu op. (afb. 10)

Laad instructies

- Om de accu op te laden sluit u de USB-laadkabel aan op de daarvoor bedoelde sleuf [7] in de greep van het spuitapparaat en op een stroombron.
- De laadduur bedraagt circa 150 minuten.

Aanwijzingen over de batterijindicatie

Batterijstatus - opladen	LED
0 - 100 %	knippert groen
Batterijstatus - in gebruik	
> 10 %	groen
< 10 %	rood

Spoeien

Schakel de pomp in met de AAN/UIT-schakelaar [4]. (afb. 11)

Na het gebruik



Neem de aanwijzingen in het hoofdstuk „Veiligheid“ in acht.
Laat nooit vloeistof in het apparaat zitten.

- Maak het reservoir drukloos. (afb. 5)
- Schroef de pompkop [2] uit het reservoir [1]. (afb. 7)
- Reinig de pomp met water.
- Plaats de pomp op een koele en droge plaats.

Opslag van de pomp

- Maak het reservoir drukloos. (afb. 5)
- Zorg ervoor dat de AAN/UIT-schakelaar is uitgeschakeld.
- Zorg ervoor dat de accu volledig is opgeladen.
- Sla de spuit in een koele en droge omgeving met een ruimtetemperatuur van 15 °C tot 35 °C op.
- Wanneer u het apparaat langere tijd niet gebruikt, laad de accu dan minstens om de zes maanden op.
- De spuit en de USB-kabel moeten op een veilige plaats worden bewaard, beschermd tegen hitte, stof en vocht.
- Houd de spuit op een afstand van minstens 1,5 meter van brandbare bronnen.
- Laat de AAN/UIT-schakelaar tijdens de opslag uitgeschakeld.



Neem de voorschriften ter voorkoming van ongevallen in acht en controleer het apparaat regelmatig. Indien er geen speciale regels zijn, adviseren wij u, iedere 2 jaar een controle van de buitenkant en iedere 5 jaar een inwendige controle, evenals iedere 10 jaar een sterktetest door een deskundige te laten uitvoeren.

Storingen

Storing	Oorzaak	Oplossing
De pomp werkt niet hoewel de sproeier ingeschakeld is.	<ul style="list-style-type: none"> Pompfout 	<ul style="list-style-type: none"> Stuur de pomp naar het reparatieservicecenter van een geautoriseerde dealer ter plaatse of naar MESTO.
De pomp schakelt niet in.	<ul style="list-style-type: none"> Accu leeg Accufout Fout aan de AAN/UIT-schakelaar 	<ul style="list-style-type: none"> Stuur de pomp naar het reparatieservicecenter van een geautoriseerde dealer ter plaatse of naar MESTO.

Contactadres voor meer informatie → zie titelpagina.

EU-conformiteitsverklaring

Wij, de MESTO Spritzenfabrik Ernst Stockburger GmbH, Ludwigsburger Straße 71, D-71691 Freiberg, verklaren op eigen verantwoordelijkheid dat de pompen van de serie 6280AN in de geleverde uitvoering in overeenstemming zijn met de desbetreffende bepalingen van de richtlijn 2006/42/EG.

Rolf Rehkugler is gemachtigd de technische documenten samen te stellen.

Freiberg, 16.12.2024

Bernd Stockburger – Bedrijfsleider –

De gegevens en afbeeldingen in deze gebruiksaanwijzing zijn alleen bestemd ter oriëntatie en zijn in geen enkele wijze bindend. De fabrikant behoudt zich het recht voor, indien hij het noodzakelijk acht, wijzigingen of verbeteringen aan de producten uit te voeren, zonder klanten daarover te moeten informeren die een soortgelijk model bezitten.

Seguridad



El aparato solo podrá ser utilizado por personas formadas, sanas y descansadas para realizar trabajos. No deberán estar bajo los efectos del alcohol, drogas o medicamentos. Los niños y los adolescentes no deberán utilizar el aparato.

Mantenga los pulverizadores fuera del alcance de los niños.

Tome las precauciones necesarias contra un uso indebido en caso de productos peligrosos.

→ **¡Peligro de accidente!**



Durante la pulverización deberá mantener alejadas a las personas que no ajenas al trabajo.

No pulverice nunca sobre personas, animales, aparatos y cables eléctricos, a contraviento o a las aguas.

→ **¡Peligro de lesiones!**



Durante la manipulación de sustancias peligrosas, utilice ropa protectora, gafas de protección y protección respiratoria adecuadas de acuerdo con las prescripciones nacionales aplicables.



Evite la presencia de fuentes inflamables en los alrededores.



No deje el dispositivo bajo presión y/o al sol. Asegúrese de que el aparato no se caliente por encima de la temperatura máxima de funcionamiento.

(→ *Tabla 1*). Proteja el aparato de las heladas y del amoníaco.



No se autoriza la realización de reparaciones o modificaciones en el aparato. Las piezas dañadas o que no funcionen deberán sustituirse de inmediato por nuestro Servicio Técnico o por un centro de servicio técnico autorizado por nosotros.

Este aparato contiene baterías que no pueden sustituirse.



El aparato debe estar despresurizado antes del llenado, después del uso, antes de los trabajos de mantenimiento, durante las interrupciones de trabajo y para el almacenamiento.



Eliminación: No deseche el pulverizador, las baterías ni el cargador de baterías junto con los residuos domésticos. Debe entregar el pulverizador, las baterías y el cargador de baterías en su punto de reciclaje local.

Las baterías gastadas no se deben arrojar al fuego ni desarmarse en ningún caso. Entréguelas en su punto de reciclaje local.



Antes de utilizar o cargar la batería, asegúrese de que el pulverizador y el cable USB de carga estén secos. La batería de litio se debe cargar en el interior, no en el exterior.

Para cargar la batería, conecte el cable USB de carga a la rendija [7] prevista para tal fin en el asidero del pulverizador y a una fuente de corriente.

En el cabezal de la bomba hay una luz LED que indica el estado de carga de la batería: Si el LED está encendido en color verde, significa que la batería está totalmente cargada = 100 %.

Una vez que la batería esté totalmente cargada, desenchufe el cable USB de carga.

Si no usa el pulverizador durante un periodo prolongado, cárguelo cada seis meses para evitar daños en la batería. Guarde la batería en un lugar fresco y seco a una temperatura ambiente de entre 15 °C y 35 °C. Prohibido transportar o almacenar la batería en contenedores de metal. Prohibido utilizar la batería cerca de campos electrostáticos o campos magnéticos intensos.



El líquido que se vaya a usar en este pulverizador debe estar a una temperatura máxima de 30 °C. Se debe evitar el funcionamiento a temperaturas ambiente por encima de 30 °C o por debajo de -10 °C.

Enhorabuena

por adquirir su nuevo producto de calidad y gracias por la confianza depositada en nuestra marca. Su satisfacción con nuestro producto y nuestro servicio es muy importante para nosotros. En caso de que sus expectativas no se vean cumplidas, le rogamos que se ponga en contacto con nosotros. Encontrará nuestra dirección en la página de la portada de estas instrucciones de uso.



¡Lea las instrucciones de uso antes de utilizar el aparato!

Guarde adecuadamente dichas instrucciones de uso.

Las instrucciones de uso forman parte del aparato y deben entregarse al siguiente propietario en caso de transmisión del mismo.



Para trabajar con el aparato es necesario aplicar medidas de seguridad especiales.

Utilización

La bomba 6280AN está diseñada en combinación con los pulverizadores a presión 3220., 3222., 3230. y 3232. para pulverizar agua, productos fitosanitarios, incluidos herbicidas y fertilizantes líquidos.



Una utilización inadecuada puede ocasionar lesiones y daños medioambientales graves.

Cada vez que vaya a utilizarse, tenga en cuenta las indicaciones de seguridad y las fichas de datos de seguridad del fabricante de los productos. Tenga en cuenta las máximas concentraciones indicadas para sustancias y preparados químicos. Si lo desea, estaremos encantados de asesorarle.

Tenga en cuenta las disposiciones legales y oficiales aplicables respectivamente en su país. El aparato debe utilizarse exclusivamente en exteriores o en habitaciones bien ventiladas. Permita que el vendedor o un experto le instruyan sobre manejo del aparato, en caso de que trabaje por primera vez con el mismo.

No adecuado para

- líquidos inflamables
- sustancias corrosivas (*determinados productos de desinfección y de impregnación, ácidos, lejías*)
- líquidos con amoníaco
- líquidos con temperaturas superiores a 30 °C
- Agentes tenso-activos, disolventes y líquidos con disolventes que pueden provocar o fomentar la formación de grietas en los plásticos utilizados.
- líquidos viscosos, adhesivos o que dejen restos (*pinturas, grasas*)
- el uso en el sector de la alimentación.

No utilizar bajo ninguna circunstancia

- fuentes de presión externas sin válvula de llenado de aire comprimido original
- para chamuscar
- para almacenar y guardar líquidos
- para lavarse los ojos.

 Encontrará las figuras mencionadas en el texto en las páginas 2 - 3 de estas instrucciones de uso.

Volumen de suministro

- | | |
|------------------------------------|---------------------------|
| 2 Cabezal de la bomba | 5 Anillo tórico |
| 3 Indicador de batería | 7 Conector USB-C de carga |
| 4 Interruptor de encendido/apagado | 8 Cable USB de carga |

Datos técnicos

Modelo	6280AN
Juntas	NBR
Peso en vacío	240 g
Tensión	3,6 V
Presión de funcionamiento	1,4 bar
Capacidad de la batería	1500 mAh
Temperatura máx. de funcionamiento	30 °C
Tiempo de funcionamiento	60 min
Tiempo de carga	150 min

Tabla 1

Comprobación

Antes de cualquier utilización, compruebe si:

¿se encuentran en perfecto estado todas las piezas que están bajo presión y que conducen líquidos?

¿estas piezas funcionan correctamente?



Compruebe el aparato regularmente y después de que no se haya utilizado durante un periodo tiempo prolongado, p. ej. una pausa invernal.

Las piezas dañadas o que no funcionen deberán sustituirse de inmediato por nuestro Servicio Técnico o por un centro de servicio técnico autorizado por nosotros.

Preparación

- Despresurice el depósito. (Fig. 5)
- Desenrosque el cabezal de la bomba [2] del depósito [1]. (Fig. 7)
- Vierta en el depósito [1], hasta la línea de llenado máximo, el líquido que se va a pulverizar. (Fig. 8)
- Enrosque el cabezal de la bomba [2] en el depósito [1]. (Fig. 9)
- Cargue la batería. (Fig. 10)

Instrucciones para la carga

- Para cargar la batería, conecte el cable USB de carga a la rendija [7] prevista para tal fin en el asidero del pulverizador y a una fuente de corriente.
- El tiempo de carga aproximado es de 150 minutos.

Instrucciones del indicador de la batería

Estado de la batería – cargando	LED
0 - 100 %	parpadea en verde
Estado de la batería – en uso	
> 10 %	verde
< 10 %	rojo

Pulverización

Encienda la bomba el interruptor de encendido/apagado [4]. (Fig. 11)

Después de la utilización



Tenga en cuenta las indicaciones del capítulo "Seguridad".
Nunca deje líquido en el interior del aparato.

- Despresurice el depósito. (Fig. 5)
- Desenrosque el cabezal de la bomba [2] del depósito [1]. (Fig. 7)
- Limpie la bomba con agua.
- Coloque la bomba en un lugar fresco y seco.

Almacenamiento de la bomba

- Despresurice el depósito. (Fig. 5)
- Asegúrese de que el interruptor de encendido/apagado esté apagado.
- Asegúrese de que la batería esté totalmente cargada.
- Guarde el pulverizador en un lugar fresco y seco a una temperatura ambiente de entre 15 °C y 35 °C.
- Si no usa el aparato durante un periodo prolongado, cargue la batería al menos una vez cada seis meses.
- El pulverizador y el cable USB se deben guardar en un lugar seguro donde estén protegidos contra el calor, el polvo y la humedad.
- Mantenga la pistola pulverizadora apartada de las fuentes inflamables, a una distancia mínima de 1,5 metros.
- Durante el almacenamiento, deje el interruptor de encendido/apagado en la posición de apagado.



Respete las prescripciones de prevención de accidentes nacionales y compruebe el aparato regularmente. Si no se han especificado normas especiales, recomendamos la realización de una comprobación exterior cada 2 años y de una comprobación interior cada 5 años, así como la realización de una prueba de resistencia cada 10 años a través de un experto.

Fallos

Fallo	Causa	Solución
La bomba no funciona, a pesar de que la pistola pulverizadora está encendida.	<ul style="list-style-type: none"> Error de la bomba 	<ul style="list-style-type: none"> Envíe la bomba a un centro de servicio y reparación de un concesionario local autorizado o a MESTO.
La bomba no se enciende.	<ul style="list-style-type: none"> Batería descargada Error de la batería Fallo en el interruptor de encendido/apagado 	<ul style="list-style-type: none"> Envíe la bomba a un centro de servicio y reparación de un concesionario local autorizado o a MESTO.

Dirección de contacto para obtener más información → Véase la página del título.

Declaración de conformidad UE

Nosotros, MESTO Spritzenfabrik Ernst Stockburger GmbH, Ludwigsburger Straße 71 D-71691 Freiberg, declaramos, bajo nuestra responsabilidad exclusiva, que las bombas de la serie 6280AN en su versión suministrada cumplen todas las disposiciones aplicables de la Directiva 2006/42/CE.

Rolf Rehkugler está autorizado para elaborar el expediente técnico.

Freiberg, a 16.12.2024

Bernd Stockburger – Director general –

La información y las figuras incluidas en estas instrucciones de uso sirven a modo de orientación y no son vinculantes en ningún sentido. El fabricante se reserva el derecho, siempre que lo considere necesario, de realizar modificaciones o mejoras en sus productos, sin necesidad de tener que informar sobre ello a los clientes que posean un modelo similar.

Segurança



Apenas pessoas formadas, saudáveis e descansadas podem trabalhar com o aparelho. Elas não devem estar sob o efeito de álcool, drogas ou medicamentos. Crianças e jovens não podem utilizar o aparelho. Guarde os pulverizadores num local de difícil acesso para as crianças.

Tome providências contra a utilização indevida de produtos perigosos.

→ **Perigo de acidente!**



Mantenha as pessoas não envolvidas no processo afastadas durante a pulverização.

Nunca pulverize sobre pessoas, animais, aparelhos e cabos elétricos, contra o vento ou para águas.

→ **Perigo de ferimentos!**



Ao manusear materiais perigosos, use vestuário de proteção adequado, óculos de proteção e proteção respiratória de acordo com as disposições legais aplicáveis.



Evite fontes de ignição nas proximidades.



Não deixe o aparelho sob pressão e/ou exposto ao sol. Certifique-se de que a temperatura do aparelho não ultrapassa a temperatura máxima de serviço (→ Tabela 1). Proteja o aparelho de geada e amoníaco.



Não são permitidas reparações ou alterações no aparelho.

Mande substituir imediatamente peças danificadas ou não operacionais pela nossa assistência técnica ou por agentes autorizados.

Este aparelho contém baterias que não são substituíveis.



O aparelho tem de se encontrar sem pressão antes do enchimento, após a utilização, antes de trabalhos de manutenção, em caso de interrupção do trabalho e para o armazenamento.



Eliminação: Não elimine o pulverizador, as baterias e o carregador das baterias juntamente com o lixo doméstico. O pulverizador, as baterias e o carregador das baterias deverão ser entregues no centro de reciclagem local.



Nunca deite as baterias usadas para o fogo e nunca as desmonte. Elimine-as na estação de reciclagem local.

Antes de utilizar ou carregar a bateria, certifique-se de que tanto o pulverizador como o cabo de carregamento USB estão secos. A bateria de lítio tem de ser carregada no interior e não no exterior.

Para carregar a bateria, ligue o cabo de carregamento USB a uma fonte de alimentação e à pega do pulverizador através da ranhura [7] prevista para o efeito.

Na cabeça da bomba existe uma luz LED que indica o estado de carga da bateria: quando o LED acender a verde, a bateria está totalmente carregada = 100%.

Quando a bateria estiver totalmente carregada, desconecte o cabo de carregamento USB.

Se não utilizar o pulverizador por um longo período, carregue-o a cada seis meses, de forma a evitar danos na bateria. Guarde a bateria num ambiente fresco e seco, a uma temperatura ambiente entre 15 °C e 35 °C. Não é permitido transportar ou armazenar a bateria em recipientes de metal. Não é permitido utilizar a bateria nas proximidades de campos eletrostáticos e magnéticos fortes.



A temperatura do líquido utilizado neste pulverizador não pode exceder os 30 °C. Evitar a operação a temperaturas ambiente superiores a 30 °C ou inferiores a -10 °C.

Muitos parabéns

pelo seu novo produto de qualidade e obrigado pela confiança na nossa marca.

A sua satisfação com o nosso produto e o nosso serviço é muito importante para nós.

Pedimos que nos envie uma informação de retorno caso as suas expectativas não sejam preenchidas. O nosso endereço encontra-se na capa deste manual de instruções.



Antes de utilizar o aparelho leia o manual de instruções!

Guarde o manual de instruções num local seguro.



O manual de instruções faz parte integrante do aparelho, devendo acompanhar o mesmo em caso de entrega a terceiros. Ao trabalhar com o aparelho são necessárias medidas de segurança especiais.

Utilização

A bomba 6280AN destina-se em combinação com os pulverizadores de pressão 3220., 3222., 3230. e 3232. para pulverizar água, produtos fitofarmacêuticos, incluindo herbicidas, e fertilizantes líquidos.



A utilização inadequada pode provocar lesões graves e danos ambientais.

Respeite as instruções e as folhas de dados de segurança dos fabricantes dos produtos em cada utilização. Respeite as concentrações máximas indicadas para produtos químicos e misturas. Contacte-nos caso necessário e teremos todo o gosto em aconselhá-lo. Respeite as disposições legais e regulamentares respetivamente em vigor no seu país. O aparelho deve ser utilizado exclusivamente no exterior ou em áreas bem arejadas. Familiarize-se com a operação do aparelho com a ajuda do vendedor ou de um perito caso trabalhe com o aparelho pela primeira vez.

Inadequado para

- Líquidos inflamáveis
- Líquidos contendo amoníaco
- Substâncias corrosivas (*determinados produtos de desinfecção e produtos de impregnação, ácidos, sodas cáusticas*)
- Líquidos com temperaturas superiores a 30 °C
- Agentes humidificadores (*tensioativos*), solventes e líquidos que contenham solventes que podem causar ou promover a formação de fissuras nos plásticos utilizados.
- Líquidos espessos, pegajosos ou que formam resíduos (*tintas, gorduras*)
- A utilização na área alimentar.

Nunca utilizar sob qualquer circunstância

- fontes de pressão de terceiros sem válvula de enchimento de ar comprimido original
- Para queimar
- Para armazenar ou conservar líquidos
- Como aparelho para lavar os olhos.

 As figuras mencionadas no texto encontram-se nas páginas 2 - 3 deste manual de instruções.

Volume de entrega

- | | |
|---------------------------|-------------------------------|
| 2 Cabeça da bomba | 5 O-ring |
| 3 Indicador da bateria | 7 Porta de carregamento USB-C |
| 4 Botão de LIGAR/DESLIGAR | 8 Cabo de carregamento USB |

Dados técnicos

Tipo	6280AN
Vedantes	NBR
Tara	240 g
Tensão	3,6 V
Pressão de serviço	1,4 bar
Capacidade da bateria	1500 mAh
Temperatura máx. de serviço	30 °C
Tempo de funcionamento	60 min
Tempo de carregamento	150 min

Tabela 1

Verificação

Antes de cada utilização verifique os seguintes pontos:

Todas as peças que se encontram sob pressão e que transportam líquidos estão isentas de danos?

As peças estão a funcionar de forma adequada?



Verifique o aparelho regularmente e após um período de inatividade mais prolongado p. ex. uma paragem de inverno.
Mande substituir imediatamente peças danificadas ou não operacionais pela nossa assistência técnica ou por agentes autorizados.

Preparação

- Despressurize o depósito. (Fig. 5)
- Desenrosque a cabeça da bomba [2] do depósito [1]. (Fig. 7)
- Encha o depósito com líquido de pulverização até à linha de enchimento máx. [1]. (Fig. 8)
- Enrosque bem a cabeça da bomba [2] no depósito [1]. (Fig. 9)
- Carregue a bateria. (fig. 10)

Instruções de carregamento

- Para carregar a bateria, ligue o cabo de carregamento USB a uma fonte de alimentação e à pega do pulverizador através da ranhura [7] prevista para o efeito.
- O tempo médio de carregamento é de 150 minutos.

Instruções relativas ao indicador da bateria

Estado da bateria - Carregar	LED
0 - 100 %	pisca a verde
Estado da bateria - em uso	
> 10 %	verde
< 10 %	vermelho

Pulverização

Ligue a bomba no botão de LIGAR/DESLIGAR [4]. (fig. 11)

Após a utilização



Respeite as indicações no capítulo „Segurança“.
Nunca deixe líquido no aparelho.

- Despressurize o depósito. (Fig. 5)
- Desenrosque a cabeça da bomba [2] do depósito [1]. (Fig. 7)
- Limpe a bomba com água.
- Coloque a bomba num local fresco e seco.

Armazenamento da bomba

- Despressurize o depósito. (Fig. 5)
- Certifique-se de que o botão de LIGAR/DESLIGAR está desligado.
- Certifique-se de que a bateria está totalmente carregada.
- Armazene o pulverizador num ambiente fresco e seco, a uma temperatura ambiente entre 15 °C e 35 °C.
- Se não utilizar o aparelho por um longo período, carregue a bateria, pelo menos, a cada seis meses.
- Guarde o pulverizador e o cabo USB num local seguro, protegido do calor, do pó e da humidade.
- Mantenha o pulverizador a pelo menos 1,5 m de distância de fontes inflamáveis.
- Deixe o botão de LIGAR/DESLIGAR desligado durante o armazenamento.



Respeite as disposições relativas à prevenção de acidentes no trabalho vigentes no seu país e verifique regularmente o aparelho. Se não existirem regras especiais aconselhamos efetuar um teste externo de 2 em 2 anos e um teste interno de 5 em 5 anos, assim como um teste de resistência de 10 em 10 anos, por um técnico especializado.

Falhas

Falha	Causa	Solução
A bomba não funciona, apesar de o pulverizador estar ligado.	<ul style="list-style-type: none"> • Erro na bomba 	<ul style="list-style-type: none"> • Envie a bomba para um centro de assistência/reparação de um distribuidor local ou para a MESTO.
A bomba não liga.	<ul style="list-style-type: none"> • Bateria descarregada • Erro na bateria • Erro no botão de LIGAR/DESLIGAR 	<ul style="list-style-type: none"> • Envie a bomba para um centro de assistência/reparação de um distribuidor local ou para a MESTO.

Endereço de contacto para mais informações → ver Capa.

Declaração de Conformidade CE

Nós, a MESTO Spritzenfabrik Ernst Stockburger GmbH, Ludwigsburger Straße 71, D-71691 Freiberg, declaramos, sob a nossa inteira responsabilidade, que as versões fornecidas das bombas da série 6280AN cumprem todas as disposições aplicáveis da diretiva 2006/42/CE. Rolf Rehkugler é responsável por reunir a documentação técnica.

Freiberg, 16.12.2024

Bernd Stockburger – Gerente –

As indicações e ilustrações que constam deste manual são meramente orientadoras, não pretendendo ter qualquer caráter vinculativo. Sempre que considerado necessário, o fabricante reserva-se o direito de proceder a quaisquer alterações ou melhoramentos nos produtos, sem ter de informar os clientes que possuem modelos semelhantes.

Sicurezza



L'apparecchio deve essere utilizzato esclusivamente da persone addestrate, sane e riposaste. L'utilizzatore non deve essere sotto l'effetto di alcol, droghe o farmaci.

Ai bambini e agli adolescenti è vietato utilizzare l'apparecchio.

Conservare l'apparecchio fuori dalla portata dei bambini.

Adottare misure opportune per prevenire un utilizzo abusivo di sostanze pericolose.

→ **Pericolo di incidenti!**



Tenere lontane le persone estranee durante la spruzzatura.

Non spruzzare mai su persone, animali, apparecchiature elettriche e cavi, controvento o in corpi idrici.

→ **Pericolo di lesioni!**



Durante la manipolazione di sostanze pericolose indossare indumenti protettivi, occhiali protettivi e una protezione per le vie respiratorie adeguati, conformemente alle norme nazionali in vigore.



Evitare fonti di accensione nell'ambiente.



Non lasciare il dispositivo sotto pressione e/o al sole. Accertarsi di non surriscaldare l'apparecchio oltre la temperatura d'esercizio massima consentita (→ *Tabella 1*). Proteggere l'apparecchio dal gelo e dall'ammoniaca.



Non è consentito eseguire riparazioni o apportare modifiche all'apparecchio.

Fare sostituire immediatamente i componenti danneggiati o non funzionanti dal nostro servizio assistenza o da partner di assistenza da noi autorizzati.

Questo apparecchio contiene batterie non sostituibili.



Prima del riempimento, dopo l'uso, prima di eventuali manutenzioni, in caso di interruzioni del lavoro e in vista del magazzino, l'apparecchio deve essere depressurizzato.



Smaltimento: Non smaltire lo spruzzatore, le batterie e il caricabatterie con i rifiuti domestici. Lo spruzzatore, le batterie e il caricabatterie devono essere consegnati all'azienda di riciclaggio locale.

Non buttare mai le batterie scariche nel fuoco e non scomporle mai nei loro componenti. Smaltirle presso la stazione di riciclaggio locale.



Prima di usare o caricare la batteria ricaricabile, accertarsi che sia lo spruzzatore che il cavo di carica USB siano asciutti. La batteria ricaricabile agli ioni di litio deve essere caricata all'interno e non all'aperto.

Per ricaricare la batteria, collegare il cavo di carica USB tramite la fessura apposita [7] all'impugnatura dello spruzzatore e a una fonte di corrente.

Sulla testata della pompa si trova una spia LED che indica lo stato di carica della batteria: Se il LED si accende di verde, la batteria è completamente carica = 100%.

Se la batteria è completamente carica, scollegare il cavo di carica USB.

Se lo spruzzatore non viene usato per un periodo prolungato, caricarlo ogni sei mesi per evitare danni alla batteria. Conservare la batteria in un luogo fresco e asciutto con una temperatura ambiente compresa tra 15 °C e 35 °C. È vietato trasportare o conservare la batteria in contenitori di metallo. È vietato usare la batteria nelle vicinanze di forti campi elettrostatici e forti campi magnetici.



La temperatura del liquido da usare in questo spruzzatore non può superare i 30 °C. Evitare il funzionamento a temperature ambiente superiori a 30 °C o inferiori a -10°.

Congratulazioni

per l'acquisto del vostro nuovo prodotto di qualità e grazie per la fiducia riposta nel nostro marchio.

Diamo molta importanza alla vostra soddisfazione per il nostro prodotto e i nostri servizi. Qualora non fossero soddisfatte le vostre aspettative, vi preghiamo di informarci in merito. Il nostro indirizzo si trova sulla prima pagina delle presenti istruzioni per l'uso.



Leggere attentamente le presenti istruzioni per l'uso prima di utilizzare l'apparecchio! Conservare accuratamente le istruzioni per l'uso.



Le istruzioni per l'uso sono parte integrante del dispositivo e dovranno essere consegnate con l'apparecchio in caso di cessione futura. Durante l'utilizzo dell'apparecchio è necessario adottare particolari misure di sicurezza.

Applicazione

La pompa 6280AN è destinata in combinazione con gli spruzzatori a pressione 3220.., 3222.., 3230.. e 3232.. per spruzzare acqua, prodotti fitosanitari, compresi diserbanti, e fertilizzante liquido.



Un impiego non appropriato può avere per conseguenza pericolose lesioni e danni ambientali.

Ad ogni applicazione, osservare le avvertenze di sicurezza e le schede tecniche fornite dal produttore della sostanza utilizzata. Osservare le concentrazioni massime indicate per le sostanze e i preparati chimici. Su richiesta saremo lieti di offrirvi consulenza.

Osservare le relative disposizioni di legge ufficiali nazionali vigenti.

L'apparecchio deve essere utilizzato esclusivamente all'aperto o in ambienti ben aerati.

Se lo si utilizza per la prima volta, permettete che il rivenditore o una persona esperta vi istruiscano in merito all'uso dell'apparecchio.

Non adatto per

- liquidi infiammabili
- sostanze caustiche (*determinanti disinfettanti e impregnanti, acidi, liscivie*)
- liquidi contenenti ammoniaca
- liquidi con temperature superiori a 30 °C
- Imbibenti (*tensoattivi*), solventi e liquidi contenenti solventi che causano o possono favorire la formazione di crepe sulle plastiche usate.
- liquidi viscosi, collosi o formanti residui (*vernici, grassi*)
- impiego nel settore dei generi alimentari.

Non utilizzare in nessun caso

- fonti di pressione esterne senza utilizzare la valvola d'alimentazione dell'aria compressa originale
- per lo spegnimento di fiamme
- per l'immagazzinamento e la conservazione di liquidi
- per sciacquarsi gli occhi.

 Le figure menzionate nel testo sono contenute alle pagine 2 – 3 delle presenti istruzioni per l'uso.

Dotazione

2 Testa della pompa	5 Anello torico
3 Indicatore della batteria	7 Prese di ricarica USB-C
4 Interruttore ON/OFF	8 Cavo di ricarica USB

Dati tecnici

Tipo	6280AN
Guarnizioni	NBR
Peso a vuoto	240 g
Tensione	3,6 V
Pressione di esercizio	1,4 bar
Capacità della batteria	1500 mAh
Temperatura di esercizio max.	30 °C
Tempo di funzionamento	60 min
Durata di carica	150 min

Tabella 1

Controllo

Prima di ogni utilizzo, controllare quanto segue:
i componenti sotto pressione e che convogliano liquidi sono intatti?
tali componenti funzionano perfettamente?



Controllare l'apparecchio regolarmente, così come in seguito a un periodo di inattività prolungata, ad es. dopo la pausa invernale. Si raccomanda di lasciar sostituire immediatamente i componenti danneggiati o non più funzionanti da parte del nostro servizio di assistenza o da partner di servizio da noi autorizzati.

Preparativi

- Depressurizzare il serbatoio. (Fig. 5)
- Svitare la testata della pompa [1] dal serbatoio [1]. (Fig. 7)
- Riempire il liquido da spruzzare fino alla linea di livello max. nel serbatoio [1]. (Fig. 8)
- Avvitare saldamente la testata della pompa [1] nel serbatoio [1]. (Fig. 9)
- Caricare la batteria. (Fig. 10)

Istruzioni per la ricarica

- Per ricaricare la batteria, collegare il cavo di carica USB tramite la fessura apposta [7] all'impugnatura dello spruzzatore e a una fonte di corrente.
- Il tempo di ricarica approssimativo è pari a 150 minuti.

Istruzioni per la spia della batteria

Stato della batteria - caricare	LED
0 - 100 %	lampeggia di verde
Stato della batteria - in uso	
> 10 %	verde
< 10 %	rosso

Spruzzatura

Accendere la pompa con l'interruttore ON/OFF [4]. (Fig. 11)

Dopo l'uso



Osservare le avvertenze riportate nel capitolo "Sicurezza".
Non lasciare mai il liquido nell'apparecchio.

- Depressurizzare il serbatoio. (Fig. 5)
- Svitare la testata della pompa [1] dal serbatoio [1]. (Fig. 7)
- Pulire la pompa con acqua.
- Conservare la pompa in un luogo fresco e asciutto.

Conservazione della pompa

- Depressurizzare il serbatoio. (Fig. 5)
- Accertarsi che l'interruttore ON/OFF sia spento.
- Accertarsi che la batteria sia completamente carica.
- Conservare lo spruzzatore in un luogo fresco e asciutto con temperatura ambiente compresa tra 15 °C e 35 °C.
- Se l'apparecchio non viene usato per un periodo prolungato, caricare la batteria minimo ogni sei mesi.
- Lo spruzzatore e il cavo USB devono essere conservati in un luogo sicuro, protetti dal calore, dalla polvere e dall'umidità.
- Tenere lontano lo spruzzatore minimo di 1,5 metri da fonti combustibili.
- Nel periodo di conservazione lasciare spento l'interruttore ON/OFF.



Osservare le norme antinfortunistiche prescritte ai sensi di legge nel rispettivo paese di impiego e controllare periodicamente l'apparecchio. Qualora non fossero in vigore delle regolamentazioni specifiche, raccomandiamo comunque di effettuare almeno ogni 2 anni un controllo visivo esterno e un controllo interno ogni 5 anni, nonché incaricare ogni 10 anni un perito per effettuare un controllo della robustezza.

Anomalie

Guasto	Causa	Rimedio
La pompa non funziona anche se lo spruzzatore è acceso.	<ul style="list-style-type: none"> • Errore pompa 	<ul style="list-style-type: none"> • Inviare la pompa al centro di assistenza per la riparazione di un rivenditore autorizzato sul posto o a MESTO.
La pompa non si accende.	<ul style="list-style-type: none"> • Batteria scarica • Errore batteria • Errore interruttore ON/OFF 	<ul style="list-style-type: none"> • Inviare la pompa al centro di assistenza per la riparazione di un rivenditore autorizzato sul posto o a MESTO.

Indirizzo di contatto per maggiori informazioni → si veda alla prima pagina.

Dichiarazione di conformità UE

La sottoscritta MESTO Spritzenfabrik Ernst Stockburger GmbH, Ludwigsburger Straße 71, D-71691 Freiberg, dichiariamo sotto la nostra piena responsabilità che le pompe della serie 6280AN nella versione fornita sono conformi a tutte le disposizioni pertinenti della Direttiva 2006/42/CE. Rolf Rehkugler è autorizzato alla compilazione della documentazione tecnica.

Freiberg, 16/12/2024

Bernd Stockburger – Direttore generale –

Le indicazioni e le figure contenute nelle presenti istruzioni per l'uso sono puramente orientative e non sono in alcun modo vincolanti. Il produttore si riserva il diritto, qualora lo ritenga necessario, di apportare modifiche o migliorie ai prodotti senza dover necessariamente informare in merito i clienti che possiedono il modello in questione.

Säkerhet



Endaste utbildade, friska och utvilade personer får arbeta med verktyget. De får inte var påverkade av alkohol, droger eller mediciner. Barn och ungdomar får inte använda verktyget. Förvara verktyget barnsäkert. Se till att verktyget inte missbrukas vid användning av farliga medel.
→ **Olycksrisk!**



Håll ej delaktiga personer på avstånd när du sprutar. Spruta aldrig på människor, djur, elapparater och ledningar, i motvind eller i vattendrag.
→ **Skaderisk!**



Använd lämpliga skyddskläder, skyddsglasögon och andningsskydd enligt gällande föreskrifter när du handskas med farliga ämnen.



Undvik antändningskällor i omgivningen.



Lämna inte enheten under tryck och/eller i solen. Se till att verktyget inte uppvärms över den maximala driftstemperaturen (→ *Tabell 1*). Skydda verktyget mot frost och ammoniak.



Reparationer eller ändringar på verktyget är inte tillåtet. Låt vår service eller våra servicepartners, auktoriserade av oss, omedelbart byta ut skadade eller funktionsodugliga delar.

Det här verktyget innehåller batterier som inte kan bytas ut.



Innan påfyllning, efter användningen, innan underhållsarbeten, avbrott i arbetet och för förvaring måste verktyget vara tryckfritt.



Avfallshantering: Kasta inte sprutan, batterierna och batteriladdaren i hushållsavfallet. Sprutan, batterierna och batteriladdaren måste tas till din lokala återvinningscentral.

Elda aldrig batterierna och plocka inte isär dem. Avfallshandera dem hos din lokala återvinningsstation.



Se till att både sprutan och USB-laddkabeln är torra innan användningen eller innan batteriet laddas upp. Litiumbatteriet måste laddas upp inomhus, inte utomhus.

För att ladda batteriet, anslut USB-laddkabeln till en strömkälla via den avsedda slitsen [7] på sprutans handtag.

På pumphuvudet finns en LED som visar laddningsstatusen för batteriet: När LED:en lyser grönt är batteriet helt uppladdat = 100 %.

Koppla bort USB-laddkabeln när batteriet är helt uppladdat.

Om du inte använder sprutan under en längre tid, ladda upp den var sjätte månad för att undvika att batteriet skadas. Förvara batteriet i en sval och torr omgivning med en rumstemperatur på 15 °C till 35 °C. Det är förbjudet att transportera eller förvara batteriet i metallbehållare. Det är förbjudet att använda batteriet i närheten av elektrostatiska och starkt magnetiska fält.



Temperaturen för vätskan som används i sprutan får inte överskrida 30 °C. Undvik användning vid omgivningstemperaturer över 30 °C eller under -10 °C.

Grattis

till din nya kvalitetsprodukt och tack för att du litat på vårt märke.

Det är mycket viktigt för oss att du är nöjd med vår produkt och vår service.

Vi ber dig kontakta oss om dina förväntningar inte är uppfyllda.

Du hittar vår adress på titelsidan i denna bruksanvisning.



Läs bruksanvisningen noga innan du använder verktyget!

Förvara denna bruksanvisning noga.

Bruksanvisningen är en integrerad del av verktyget och måste medfölja om verktyget lämnas till någon annan.



Vid arbeten med apparaten krävs särskilda försiktighetsåtgärder.

Användning

6280AN-pumpen är avsedd i kombination med trycksprutorna 3220., 3222., 3230. och 3232.. för sprutning av vatten, växtskyddsmedel, inklusive ogräsbekämpning, och flytande gödningsmedel.



Osakkunnig användning kan vålla farliga kroppsskador och miljökador.

Följ alltid medeltillverkarnas säkerhetsinformation och -datablad vid användningen. Beakta de angivna maximala koncentrationerna för kemiska ämnen och preparat. Vi hjälper gärna till.

Beakta lagbestämmelser och myndighetsbestämmelser som gäller i ditt land.

Verktyget får endast användas utomhus eller i välventilerade lokaler. Lär dig hur verktyget används av säljaren eller någon sakkunnig om det är första gången du arbetar med den.

Inte lämpligt för

- lättantändliga vätskor
- frätande ämnen (*vissa desinfektions- och impregneringsmedel, syror, lutlösningar*)
- ammoniakhaltiga vätskor
- vätskor med temperaturer över 30 °C
- Vätmedel (*tensider*), lösningsmedel och lösningsmedelshaltiga vätskor, vilka kan utlösa eller befrämja sprickbildning på de använda plasterna.
- vätskor som är sega, klubbiga eller som bildar bottensats (*färger, fetter*)
- användning inom livsmedelsområdet.

Använd under inga förhållanden

- externa tryckkällor utan original tryckluftsväntil
- för flämning
- för lagring och förvaring av vätskor
- som ögonduch.

 Du hittar de figurer som nämns i texten i de sidorna 2 -3 i denna bruksanvisning.

Leveransomfattning

2 Pumphuvud	5 O-ring
3 Batteriindikering	7 USB-C-ladduttag
4 PÅ/AV-knapp	8 USB-laddkabeln

Tekniska data

Typ	6280AN
Tätningar	NBR
Tomvikt	240 g
Spänning	3,6 V
Användningstryck	1,4 bar
Batterikapacitet	1500 mAh
Max. driftstemperatur	30 °C
Användningstid	60 min
Laddningstid	150 min

Tabell 1

Kontrollera

Kontrollera före varje användningstillfälle:

Är alla delar som står under tryck eller leder vätska utan skador?

Fungerar dessa delar korrekt?



Kontrollera enheten med jämna mellanrum och om den inte har använts en längre tid, t.ex. efter ett vinteruppehåll.

Låt vår service eller våra servicepartners, auktoriserade av oss, omedelbart byta ut skadade eller funktionsodugliga delar.

Förberedelser

- Tryckavlasta behållaren. (Fig. 5)
- Skruva bort pumphuvudet [2] från behållaren [1]. (Fig. 7)
- Fyll på sprutvätskan till max. fyllnivå i behållaren [1]. (Fig. 8)
- Skruva in pumphuvudet [2] ordentligt i behållaren [1]. (Fig. 9)
- Ladda batteriet. (Fig. 10)

Laddningsanvisningar

- För att ladda batteriet, anslut USB-laddkabeln till en strömkälla via den avsedda slitsen [7] på sprutans handtag.
- Den ungefärliga laddningstiden är 150 minuter.

Anvisningar för batteriindikeringen

Batteristatus - laddning	LED
0 - 100 %	blinkar grönt
Batteristatus - i bruk	
> 10 %	grönt
< 10 %	röd

Spruta

Sätt på pumpen med PÅ/AV-knappen [4]. (Fig. 11)

Efter användning



Följ anvisningarna i kapitlet „Säkerhet“.
Lämna aldrig vätska i verktyget.

- Tryckavlasta behållaren. (Fig. 5)
- Skruva bort pumphuvudet [2] från behållaren [1]. (Fig. 7)
- Rengör pumpen med vatten.
- Ställ pumpen på en sval och torr plats.

Förvaring av pumpen

- Tryckavlasta behållaren. (Fig. 5)
- Se till att PÅ/AV-knappen är avstängd.
- Se till att batteriet är helt uppladdat.
- Förvara sprutan i en sval och torr omgivning med en rumstemperatur på 15 °C till 35 °C.
- Om du inte använder apparaten under en längre tid, ladda upp batteriet minst var sjätte månad.
- Sprutan och USB-kabeln måste förvaras på ett säkert ställe, skyddade mot värme, damm och fuktighet.
- Håll sprutan minst 1,5 meter från brännbara källor.
- PÅ/AV-knappen ska vara avstängd när sprutan förvaras.



Följ föreskrifterna om skydd mot olycksfall i ditt land och kontrollera verket regelbundet. Om det inte finns särskilda serviceregler rekommenderar vi att en sakkunnig tekniker genomför en utvändig kontroll vartannat år, en invändig kontroll vart 5:e år samt vart 10:e år en hållfasthetskontroll.

Störningar

Störning	Orsak	Åtgärd
Pumpen fungerar inte även om sprutan är påslagen.	<ul style="list-style-type: none"> Pumpfel 	<ul style="list-style-type: none"> Skicka pumpen till ett reparations-servicecenter för en auktoriserad återförsäljare i ditt område eller till MESTO.
Pumpen kopplas inte på.	<ul style="list-style-type: none"> Batteri tomt Batterifel Fel på PÅ/AV-knappen 	<ul style="list-style-type: none"> Skicka pumpen till ett reparations-servicecenter för en auktoriserad återförsäljare i ditt område eller till MESTO.

Kontaktadress för ytterligare information → se titelsida.

EU-försäkran om överensstämmelse

Vi, MESTO Spritzenfabrik Ernst Stockburger GmbH, Ludwigsburger Straße 71, D-71691 Freiberg, intygar med ensamt ansvar att pumparna i modellserien 6280AN i levererat utförande uppfyller alla gällande bestämmelser i direktiv 2006/42/EG. Rolf Rehkugler är bemyndigad att sammanställa de tekniska underlagen.

Freiberg, 16.12.2024

Bernd Stockburger – Företagsledare –

Uppgifterna och bilderna i den här bruksanvisningen är till som orientering och är inte på något sätt bindande. Tillverkaren förbehåller sig rätten, om denne anser det nödvändigt, att göra ändringar eller förbättringar på produkterna utan att vara tvungen att informera kunder som har en liknande modell om detta.

Sikkerhet



Bare opplærte, friske og uthvilte personer skal arbeide med apparatet. De skal ikke være påvirket av alkohol, narkotika eller legemidler. Barn og ungdommer får ikke bruke apparatet. Oppbevar apparatet utilgjengelig for barn. Iverksett tiltak som hindrer misbruk ved bruk av farlige midler.

→ **Fare for ulykker!**



Du må aldri sprøyte mot mennesker, dyr, elektriske apparater og ledninger, mot vinden eller i vassdrag.

→ **Fare for personskader!**



Bruk egnet vermetøy, vernebriller og åndedrettsvern iht. til gjeldende nasjonale forskrifter i omgang med farlige stoffer.



Unngå antenningskilder i omgivelsen.



Ikke la enheten stå under trykk og/eller i solen. Forsikre deg om at apparatet ikke varmes opp over den maksimale driftstemperaturen (→ *tabell 1*). Beskytt apparatet mot frost og ammoniakk.



Det er ikke tillatt å utføre reparasjoner eller endringer på apparatet. Sørg for at skadde eller ikke funksjonsdyktige deler straks skiftes ut av vår Dette apparatet inneholder batterier som ikke kan skiftes ut.



Apparatet må være trykkløst før påfylling, etter bruk, før vedlikeholdsarbeider, ved arbeidsavbrudd og for lagring.



Avhending: Ikke kast sprøyten, batteriene og batteriladeren i husholdning-savfallet. Sprøyten, batteriene og batteriladeren må leveres til ditt lokale gjenvinningspunkt.

Kast aldri brukte batterier på ild og aldri demonter eller åpne dem. Avhend dem hos din lokale gjenvinningsstasjon.

Før du bruker eller lader batteriet, må du forsikre deg om at både sprøyten og USB-ladekabelen er tørre. Litiumbatteriet må lades innendørs og ikke utendørs.

For å lade batteriet kobler du USB-ladekabelen til det angitte sporet [7] på håndtaket til sprøyten og til en strømkilde.

På pumpehodet befinner seg en LED-lampe som indikerer det oppladbare batteriets ladetilstand: Når LED-lampen lyser grønt, er det oppladbare batteriet fulladet = 100 %.

Når batteriet er fulladet, kobler du fra USB-ladekabelen.

Hvis du ikke bruker sprøyten over lengre tid, lad den hver sjette måned for å unngå skader på batteriet. Oppbevar batteriet i en kjølig og tørr omgivelse med en romtemperatur på 15 °C til 35 °C. Det er forbudt å transportere eller lagre batteriet i metallbeholdere. Det er forbudt å bruke batteriet i nærheten av sterke elektrostatiske og sterke magnetiske felt.



Temperaturen på væsken som skal brukes i denne sprøyten må ikke overskride 30°C. Drift ved omgivelsestemperaturer over 30 °C eller under -10 °C bør unngås.

Hjertelig til lykke

med ditt nye kvalitetsprodukt og takk for tilliten til vårt merke.

Det er veldig viktig for oss at du er tilfreds med produktet og servicen vår.

Vi ber om tilbakemelding dersom dine forventninger ikke blir oppfylt.

Du finner vår adresse på omslaget av denne bruksanvisningen.



Les bruksanvisningen før du bruker apparatet!

Ta godt vare på bruksanvisningen.

Bruksanvisningen er en integrert bestanddel av apparatet og må følge med apparatet ved overlevering.



Spesielle sikkerhetstiltak er nødvendige ved arbeid med apparatet.

Bruk

6280AN-pumpen er beregnet i kombinasjon med trykksprøytene 3220.., 3222.., 3230.. og 3232.. for sprøyting av vann, plantevernmidler, inkludert ugrasmidler, og flytende gjødsel.



Ikke-forskriftsmessig bruk kan føre til farlige personskader og miljøskader.

Under enhver bruk må du alltid følge sikkerhetsanvisningene og databladene fra produsentene av de midler som benyttes. Overhold de angitte maksimale konsentrasjonene for kjemiske stoffer og preparater. Vi gir deg gjerne råd på forespørsel.

Overhold de respektivt gjeldende lovbestemte og offisielle regler i ditt land.

Apparatet skal utelukkende brukes utendørs eller i rom med god ventilasjon. Be forhandleren eller en sakkkyndig om å instruere deg i betjening av apparatet når du arbeider med det for første gang.

Ikke egnet for

- antennerlige væsker
- hydrogenperoksid og liknende midler som avgir oksygen
- etsende stoffer (*spesielle desinfeksjons- og impregneringsmidler, syrer, luter*)
- ammoniakkholdige væsker
- væsker med temperaturer over 30 °C
- Fuktemidler (*tensider*), løsningsmidler og løsningsmiddelholdige væsker, som kan forårsake eller fremme sprekke dannelse på plast som brukes.
- tyktflytende, klebrig eller restdannende væsker (*farger, fett*)
- bruk i næringsmiddel sektoren.

Bruk ikke under noen omstendigheter

- fremmede trykkilder uten original påfyllingsventil for trykkluft
- til brenning
- til lagring og oppbevaring av væsker
- som øyedusj.

 Du finner de figurene som er nevnt i teksten, på de sidene 2 - 3 i bruksanvisningen.

Inkludert i leveransen

2 Pumpehode	5 O-ring
3 Batteriindikator	7 USB-C ladekontakt
4 PÅ/AV-bryter	8 USB-ladekabelen

Tekniske data

Type	6280AN
Tetninger	NBR
Tomvekt	240 g
Spenning	3,6 V
Driftstrykk	1,4 bar
Batterikapasitet	1500 mAh
Maks. driftstemperatur	30 °C
Driftstid	60 min
Ladetid	150 min

Tabell 1

Kontroll

Kontroller før hver bruk:

Er alle deler som står under trykk og fører væske uskadede?

Fungerer disse delene forskriftsmessig?



Kontroller enheten regelmessig og etter en lang periode uten bruk, f.eks. en vinter-pause.
Sørg for at skadde eller ikke funksjonsdyktige deler straks skiftes ut av vår service eller av en av våre autoriserte servicepartnere.

Forberedelser

- Gjør beholderen trykkløs. (Fig. 5)
- Skru pumpehodet [2] ut av beholderen [1]. (Fig. 7)
- Fyll sprøytevæske på beholderen [1] opp til linjen som viser maks. nivå. (Fig. 8)
- Skru pumpehodet [2] fast inn i beholderen [1]. (Fig. 9)
- Lad batteriet. (Fig. 10)

Ladeanvisninger

- For å lade batteriet kobler du USB-ladekabelen til det angitte sporet [7] på håndtaket til sprøyten og til en strømkilde.
- Ladetiden er på cirka 150 minutter.

Anvisninger for batteriindikatoren

Batteristatus - lading	LED
0 - 100 %	blinker grønt
Batteristatus - i bruk	
> 10 %	grønt
< 10 %	rødt

Sprøyting

Slå på pumpen med PÅ/AV-bryteren [4]. (Fig. 11)

Etter bruk



Følg instruksjonene i kapittel „Sikkerhet“.
La aldri væsker være igjen i apparatet.

- Gjør beholderen trykkløs. (Fig. 5)
- Skru pumpehodet [2] ut av beholderen [1]. (Fig. 7)
- Rengjør pumpen med vann.
- Plasser pumpen på et kjølig og tørt sted.

Tøm apparatet og gjennomspyl det med rent vann.

Lagring av pumpen

- Gjør beholderen trykkløs. (Fig. 5)
- Forsikre deg om at PÅ/AV-bryteren er slått av.
- Forsikre deg om at batteriet er fulladet.
- Lagre sprøyten i en kjølig og tørr omgivelse med en romtemperatur på 15 °C til 35 °C.
- Hvis du ikke bruker sprøyten over lengre tid, lad den hver sjette måned for å unngå skader på batteriet.
- Sprøyten og USB-kabelen må lagres på et sikkert sted, beskyttet mot sterk varme, støv og fuktighet.
- Hold sprøyten minst 1,5 meter unna brennbare kilder.
- La PÅ/AV-bryteren være avslått under lagringen.



Overhold gjeldende forskrifter om forebygging av ulykker i ditt land og kontroller apparatet med jevne mellomrom. Dersom det ikke foreligger bestemte regler, anbefaler vi at en fagkyndig person utfører en utvendig kontroll hvert 2. år og en innvendig kontroll hvert 5. år, samt en fasthetskontroll hvert 10. år.

Feil

Feil	Årsak	Utbedring
Pumpen fungerer ikke selv om sprøyten er slått på.	<ul style="list-style-type: none"> Pumpefeil 	<ul style="list-style-type: none"> Send pumpen til reparasjons- og servicesenteret til en autorisert lokal forhandler eller til MESTO.
Pumpen slår seg ikke på.	<ul style="list-style-type: none"> Batteri tomt Batterifeil Feil på PÅ/AV-bryteren 	<ul style="list-style-type: none"> Send pumpen til reparasjons- og servicesenteret til en autorisert lokal forhandler eller til MESTO.

Kontaktadresse for mer informasjon → se forsiden.

EU-samsvarserklæring

Vi, MESTO Spritzenfabrik Ernst Stockburger GmbH, Ludwigsburger Straße 71, D-71691 Freiberg, erklærer hermed på eget ansvar at pumpen av serien 6280AN i den leverte utførelsen oppfyller alle gjeldende krav i EU-direktivet 2006/42/EF.

Rolf Rehkugler, har fullmakt til å sette sammen den tekniske dokumentasjonen.

Freiberg, 16.12.2024

Bernd Stockburger – administrerende direktør –

Angivelsene og illustrasjonene i denne bruksanvisningen tjener kun til orientering og er på ingen måte bindende. Produsenten forbeholder seg retten, etter egen vurdering å foreta endringer eller forbedringer av produktene, uten å måtte informere kundene som har en lignende modell.

Turvallisuus



Laitteella saavat työskennellä ainoastaan koulutetut, terveet ja levänneet henkilöt. He eivät saa olla alkoholin, huumausaineiden tai lääkeaineiden vaikutuksen alaisia.
Lapset ja nuoret eivät saa käyttää laitetta.
Säilytä laite poissa lasten ulottuvilta.
Estä soveltuvin toimin väärinkäyttö, jos laitteessa käytetään vaarallisia aineita.
→ **Onnettomuusvaara!**



Pidä ulkopuoliset henkilöt loitolla suihkutuksen aikana.
Älä koskaan sumuta ihmisiä, eläimiä, sähkölaitteita tai johtoja kohti, vastatuuleen tai vesistöön.
→ **Loukkaantumisvaara!**



Käytä vaarallisia aineita käsitellessäsi soveltuvaa suojavaatetusta, suojalaseja ja hengityssuojainta



Vältä syttymislähteitä ympäristössä.



Älä jätä laitetta paineen alaisena ja/tai aurinkoon. Varmista, että laite ei lämpe-ne yli maksimin käyttölämpötilan (→ *Taulukko 1*). Suojaa laitetta jäätymiseltä ja ammoniakilta.



Korjaus- ja muutostyöt laitteessa on kielletty.
Anna vaurioituneet tai toimimattomat osat heti huoltopalvelumme tai valtuuttamamme huoltoliikkeen vaihdettavaksi.
Tämä laite sisältää paristoja, joita ei voi vaihtaa.



Ennen täyttöä, käytön jälkeen, ennen huoltotöitä, työn keskeytysten aikana sekä varastointia varten on laitteen oltava paineeton.



Hävittäminen: Älä hävitä ruiskulaitetta, paristoja ja paristojen latauslaitetta kotitalousjätteiden seassa. Ruiskulaite, paristot ja paristojen latauslaite on toimitettava paikalliseen kierrätyspisteeseen.



Älä koskaan heitä käytettyjä paristoja avotuleen äläkä koskaan pura niitä osiin. Hävitä ne paikallisella kierrätysasemalla.



Varmista ennen akkujen käyttöä tai lataamista, että sekä ruiskulaite että myös USB-latausjohto ovat kuivia. Litiumakku on ladattava sisällä, ei ulkona.
Lataa akku liittämällä USB-latauskaapeli sille tarkoitetun raon [7] kautta ruiskulaitteen kahvaan ja virtalähteeseen.

Pumppupäässä on LED-valo, joka näyttää akun lataustilan: Kun LED palaa vihreänä, akku on ladattu täyteen = 100 %.

Kun akku on ladattu täyteen, irrota USB-latausjohto.

Jos ruiskulaitetta ei käytetä pidempään, lataa se kuuden kuukauden välein akun vaurioitumisen välttämiseksi. Säilytä paristoa viileässä ja kuivassa ympäristössä, 15 °C - 35 °C:n huoneenlämpötilassa. Pariston kuljettaminen tai varastointi metallisäiliöissä on kielletty. Akun käyttö voimakkaasti sähköstaattisten ja voimakkaiden magneettikenttien lähellä on kielletty.



Tässä sumuttimessa käytettävän nesteen lämpötila ei saa ylittää 30 °C:ta. Käyttöä yli 30 °C:n tai alle -10 °C:n ympäristölämpötiloissa on vältettävä.

Sydämelliset onnitellut

uuden laadukkaan tuotteesi johdosta ja kiitos luottamuksestasi merkkiimme.

Tyytyväisyytesi tuotteeseemme ja palveluumme on meille erittäin tärkeää.

Pyydämme lähettämään palautetta, jos laite ei täytä odotuksiasi.

Osoitteemme on tämän käyttöohjeen etusivulla.



Lue käyttöohje ennen laitteen käyttöä!

Säilytä käyttöohje hyvin tallessa.

Käyttöohje on oleellinen osa laitetta ja se on luovutettava mukaan laitteen eteenpäinluovutuksen yhteydessä.



Laitteella suoritettavissa töissä tarvitaan erityisiä suojatoimia.

Käyttö

6280AN pumppu on tarkoitettu yhdessä paineruisukujen 3220.., 3222.., 3230.. ja 3232..

kanssa veden, kasvinuojeluaineiden, mukaan lukien rikkakasvien torjunta-aineet, sekä nestemäisen lannoitteen ruiskuttamiseen.



Asiaton käyttö voi johtaa vaaralliseen loukkaantumiseen ja ympäristövahinkoihin.

Ota aina kaikessa käytössä huomioon kanssavalmistajien turvaohjeet ja käyttöturvallisuustiedotteet. Noudata kemiallisten aineiden ja valmisteiden ilmoitettuja suurimpia sallittuja pitoisuuksia. Neuvomme sinua mielellämme sitä pyytäessäsi.

Huomioi maassasi kulloinkin voimassa olevat lakisääteiset ja viranomais määräykset.

Laitetta saa käyttää yksinomaan ulkoalueella ja hyvin tuuletetuissa tiloissa. Anna myyjän tai asiantuntijan opastaa laitteen käytössä, mikäli työskentelet sillä ensimmäistä kertaa.

Laite ei sovellu seuraaviin tapauksiin

- syttyvät nesteet
- vetyperoksidi ja aineet, joista vapautuu samantapaisesti hapetta
- syövyttävät aineet (*tietyt desinfiointi- ja impregnointiaineet, hapot, lipeät*)
- ammoniakkipitoiset nesteet
- nesteet, joiden lämpötila on yli 30 °C
- liuottimet ja liuotinpitöiset nesteet
- sitkeät, liimamaiset tai jäämiä muodostavat nesteet (*maalit, rasvat*)
- käyttö elintarvikealalla.

Laitteessa/laitetta ei saa missään tapauksessa käyttää

- vieraita painelähteitä ilman alkuperäistä paineilman täyttövventtiiliä
- liekkiuivaukseen
- nesteiden varastointiin ja säilytykseen
- silmäsuihkuna.

 **Tekstissä mainitut kuvat löytyvät tämän käyttöohjeen aukitaitettavilta sivuilta 2-3.**

Toimitussisältö

- | | |
|-----------------|----------------------|
| 2 Pumpupää | 5 O-renga |
| 3 Paristonäyttö | 7 USB-C-latausholkki |
| 4 Virtakytkin | 8 USB-latausjohto |

Tekniset tiedot

Tyyppi	6280AN
Tiivisteet	NBR
Tyhjäpaino	240 g
Jännite	3,6 V
Käyttöpaine	1,4 bar
Pariston kapasiteetti	1500 mAh
Maks. käyttölämpötila	30 °C
Käyttöaika	60 min
Latauksen kesto	150 min

Taulukko 1

Tarkastaminen

Tarkasta ennen jokaista käyttöä:

Ovatko kaikki paineen alaiset ja nesteitä johtavat osat ehjiä?

Toimivatko nämä osat asianmukaisesti?



Tarkasta laite säännöllisesti ja pidempien käyttötaukojen, esim. talvitaun jälkeen. Anna vaurioituneet tai toimimattomat osat heti huoltopalvelumme tai valtuuttamamme huoltoilikeen vaihdettavaksi.

Valmistelut

- Saata säiliö paineettomaksi. (kuva 5)
- Kierrä pumppupää [2] irti säiliöstä [1]. (kuva 7)
- Täytä sumutusnestettä säiliöön korkeintaan säiliön [1] täyttölinjaan saakka. (kuva 8)
- Kierrä pumppupää [2] tiukasti säiliöön [1]. (kuva 9)
- Lataa akku. (kuva 10)

Ladeanweisungen

- Lataa akku liittämällä USB-latauskaapeli sille tarkoitetun raon [7] kautta ruiskulaitteen kahvaan ja virtalähteeseen.
- Likimääräinen latausaika on 150 minuuttia.

Paristonäyttöä koskevia ohjeita

Paristotila - Lataus	LED
0 - 100 %	vilkkuu vihreänä
Paristotila - käytössä	
> 10 %	vihreä
< 10 %	punainen

Sumuttaminen

Kytke pumppu päälle virtakytkimellä [4]. (kuva 11)

Käytön jälkeen



Ota huomioon luvussa „Turvallisuus“ annetut ohjeet.

Älä koskaan päästä laitteeseen nestettä.

- Saata säiliö paineettomaksi. (kuva 5)
- Kierrä pumppupää [2] irti säiliöstä [1]. (kuva 7)
- Puhdista pumppu vedellä.
- Aseta pumppu viileään ja kuivaan paikkaan.

Pumpun varastointi

- Saata säiliö paineettomaksi. (kuva 5)
- Varmista, että virtakytkin on sammutettu.
- Varmista, että akku on ladattu täyteen.
- Varastoi sumutin viileässä ja kuivassa ympäristössä, 15 °C - 35 °C:n huoneenlämpötilassa.
- Jos laitetta ei käytetä pidempään, lataa akku vähintään kuuden kuukauden välein.
- Ruiskulaitetta ja USB-johtoa on säilytettävä turvallisessa paikassa, suojassa kuumuudelta, pölyltä ja kosteudelta.
- Pidä sumutin poissa vähintään 1,5 metrin päässä palavista lähteistä.
- Pidä virtakytkin varastoinnin aikana sammutettuna.



Ota huomioon maasi lakisääteiset tapaturmantorjuntamääräykset ja tarkasta laite säännöllisesti. Jos mitään erityisiä määräyksiä ei ole annettu, suosittelemme, että asiantuntija suorittaa tarkastuksen ulkoisesti 2 vuoden välein ja sisäisesti 5 vuoden välein sekä lujustarkastuksen 10 vuoden välein.

Häiriöt

Häiriö	Syy	Toimenpide
Pumppu ei toimi, vaikka sumutin on kytketty päälle.	<ul style="list-style-type: none"> Pumppuvirhe 	<ul style="list-style-type: none"> Lähetä pumppu paikallisen valtuutetun jälleenmyyjän korjaushuoltokeskukseen tai MESTO:lle.
Pumppu ei kytkeydy päälle.	<ul style="list-style-type: none"> Paristo tyhjä Paristovirhe Virhe virtakytkimessä 	<ul style="list-style-type: none"> Lähetä pumppu paikallisen valtuutetun jälleenmyyjän korjaushuoltokeskukseen tai MESTO:lle.

Yhteystiedot lisätietoja varten → katso etusivu.

EU-vaatimustenmukaisuusvakuutus

Me, MESTO Spritzenfabrik Ernst Stockburger GmbH, Ludwigsburger Straße 71, D-71691 Freiberg,

vakuutamme ainoana vastuullisena, että rakennesarjan 6280AN pumput vastaavat toimitettuna versiona kaikkia direktiivin 2006/42/EY voimassa olevia määräyksiä.

Rolf Rehkugler on valtuutettu kokoamaan tekniset asiakirjat.

Freiberg, 16.12.2024

Bernd Stockburger – toimitusjohtaja –

Tässä käyttöohjeessa olevat tiedot ja kuvat on tarkoitettu ainoastaan suuntaa antaviksi, eivätkä ne ole millään tavalla sitovia. Valmistaja pidättää itsellään oikeuden suorittaa oman harkintansa mukaan muutoksia tai parannuksia tuotteissa tästä vastaavan mallin omaaville asiakkaille ilmoittamatta.

Sikkerhed



Kun uddannede, raske og udhvilede personer må arbejde med apparatet. De må ikke være påvirket af alkohol, narkotika eller medicin. Børn og unge må ikke anvende apparatet uden sagkyndig instruktion. Opbevar apparatet utilgængeligt for børn. Forebyg misbrug ved anvendelse af farlige midler.
→ **Risiko for ulykker!**



Hold ikke-involverede personer på afstand under sprøjtningen. Sprøjt aldrig på mennesker, dyr, elektriske apparater og ledninger, imod vindretningen eller ned i vand.
→ **Risiko for kvæstelser!**



Der skal anvendes egnet beskyttelsesbeklædning, beskyttelsesbriller og åndedrætsværn i henhold til de gældende nationale forskrifter ved håndtering af farlige stoffer.



Undgå antændelseskilder i omgivelserne.



Efterlad ikke enheden under tryk og/eller i solen. Sørg for, at apparatet ikke opvarmes til over den maksimale driftstemperatur (→ *tabel 1*). Beskyt apparatet mod frost og ammoniak.



Det er ikke tilladt at foretage reparationer eller ændringer af apparatet. Beskadigede eller ikke-funktionsdygtige dele skal omgående udskiftes af vor service eller vore godkendte servicepartnere.



Før påfyldningen, efter brug, før vedligeholdelsesarbejder, ved arbejdsafbrydelser og i forbindelse med opbevaring skal apparatet være trykløst.



Bortskaffelse: Sprøjteapparatet, batterierne og batteriopladeren må ikke bortskaffes med husholdningsaffaldet. Sprøjteapparatet, batterierne og batteriopladeren skal afleveres til dit lokale afleveringssted til genbrug.



Brugte batterier må aldrig kastes ind i ild og aldrig skilles ad. Bortskaf dem på din lokale genbrugsstation.



Før batteriet anvendes eller oplades, skal du sikre, at både sprøjteapparatet og USB-ladekablet er tørre. Lithium-batteriet skal oplades indendørs og ikke udendørs.

For at oplade batteriet skal du tilslutte USB-ladekablet i den dertil beregnede port [7] i sprøjteapparatets greb og til en strømkilde.

På pumpehovedet er der en LED-lampe, der indikerer det genopladelige batteris opladningstilstand: Når LED'en lyser grønt, er batteriet ladet helt op = 100 %.

Når batteriet er ladet helt op, skal USB-ladekablet tages ud.

Hvis du ikke bruger sprøjteapparatet i længere tid, skal det oplades hver 6. måned for at undgå skader på batteriet. Opbevar batteriet i kølige og tørre omgivelser med en rumtemperatur på 15 °C til 35 °C. Det er forbudt at transportere eller oplade batteriet i metalbeholdere. Det er forbudt at anvende batteriet i nærheden af kraftige, elektrostatiske og kraftige, magnetiske felter.



Temperaturen på den væske, der skal anvendes i sprøjteapparatet, må ikke overskride 30 °C. Brug ved omgivelsestemperaturer over 30 °C eller under -10 °C skal untlades.

Tillykke

med dit nye kvalitetsprodukt og tak for din tillid til vores mærke.

Din tilfredshed med vores produkt og vores service betyder meget for os.

Vi vil bede om en tilbagemelding, såfremt dine forventninger ikke måtte blive indfriet.

Du finder vor adresse på forsiden af denne brugsanvisning.



Læs brugsanvisningen, inden du bruger apparatet!

Gem brugsanvisningen godt.



Brugsanvisningen er en del af apparatet og skal følge med ved en overdragelse.

Under arbejdet med apparatet er specielle sikkerhedsforanstaltninger nødvendige.

Anvendelse

6280AN-pumpen er beregnet i kombination med tryksprøjterne 3220.., 3222.., 3230.. og 3232.. til sprøjtning af vand, plantebeskyttelsesmidler, herunder ukrudtsmidler, og flydende gødning.



En ukorrekt anvendelse kan føre til farlige person- og miljøskader.

Middelproducenternes sikkerhedsanvisninger og -datablade skal overholdes ved hver anvendelse. Vær opmærksom på de angivne maksimale koncentrationer for kemiske stoffer og præparater. På forespørgsel rådgiver vi gerne.

Overhold de til enhver tid gældende lovbestemmelser og bestemmelser fra myndighederne i dit land.

Apparatet må udelukkende bruges udendørs eller i velventilerede rum. Lad sælgeren eller en sagkyndig instruere dig i betjeningen af apparatet, hvis du arbejder med det første gang.

Ikke egnet til

- antændelige væsker
- ætsende stoffer (*bestemte desinfektions- og imprægneringsmidler, syrer, lud*)
- ammoniakholdige væsker
- væsker med temperaturer over 30 °C
- Befugtningsmidler (*tensider*), opløsningsmidler og opløsningsmiddelholdige væsker, som kan udløse eller fremme revnedannelse i de anvendte kunststoffer.
- seje, klistrende væsker eller væsker, som danner restprodukter (*farver, fedtstoffer*)
- anvendelse på levnedsmiddelområdet.

Følgende må under ingen omstændigheder anvendes

- fremmede trykkilder uden original trykluft-påfyldningsventil
- til svidning
- til oplagring og opbevaring af væsker
- som øjenbad.



Du finder de illustrationer, som angives i teksten, på de sider 2 - 3 i denne brugsanvisning.

Leveringsomfang

- | | |
|--------------------|------------------------|
| 2 Pumpehoved | 5 O-ringen |
| 3 Batteriindikator | 7 USB-C-opladningsport |
| 4 TIL/FRA-knap | 8 USB-ladekablet |

Tekniske data

Type	6280AN
Tætninger	NBR
Tomvægt	240 g
Spænding	3,6 V
Driftstryk	1,4 bar
Batterikapacitet	1500 mAh
Maks. driftstemperatur	30 °C
Driftstid	60 min
Opladningstid	150 min

Tabel 1

Kontrol

Kontroller inden enhver brug:

Er alle de dele ubeskadigede, som står under tryk og fører væsker?

Fungerer disse dele korrekt?



Kontrollér enheden regelmæssigt, og hvis den ikke har været brugt i længere tid, f.eks. Efter en vinterpause.

Beskadigede eller ikke-funktionsdygtige dele skal omgående udskiftes af vor service eller vore godkendte servicepartnere.

Forberedelse

- Gør beholderen trykløs. (Ill. 5)
- Skru pumpehovedet [2] ud af beholderen [1]. (Ill. 7)
- Fyld sprøjtevæske i beholderen op til maks.-påfyldningslinjen [1]. (Ill. 8)
- Skru pumpehovedet [2] i beholderen [1], så det sidder fast. (Ill. 9)
- Oplad batteriet. (Ill. 10).

Opladningsanvisninger

- For at oplade batteriet skal du tilslutte USB-ladekablet i den dertil beregnede port [7] i sprøjteapparatets greb og til en strømkilde.
- Den omtrentlige opladningstid er 150 minutter.

Vejledning til batteriindikatoren

Batteristatus - opladning	LED
0 - 100 %	blinker grønt
Batteristatus - i brug	
> 10 %	grønt
< 10 %	rød

Sprøjtning

Tænd for pumpen på TIL/FRA-knappen [4]. (Fig. 11)

Efter brug



Overhold henvisningerne i kapitlet „Sikkerhed“.

Lad aldrig væske blive i apparatet.

- Gør beholderen trykløs. (Ill. 5)
- Skru pumpehovedet [2] ud af beholderen [1]. (Ill. 7)
- Rengør pumpen med vand.
- Stil pumpen på et køligt og tørt sted.

Opbevaring af pumpen

- Gør beholderen trykløs. (Ill. 5)
- Kontroller, at der er afbrudt på TIL/FRA-knappen.
- Kontroller, at batteriet er opladet helt.
- Opbevar sprøjteapparatet i kølige og tørre omgivelser med en rumtemperatur på 15 °C til 35 °C.
- Hvis du ikke bruger apparatet i længere tid, skal batteriet oplades mindst hver 6. måned.
- Sprøjteapparatet og USB-kablet skal opbevares på et sikkert sted, hvor det er beskyttet mod kraftig varme, støv og fugt.
- Hold sprøjten i en afstand på mindst 1,5 meter til brændbare kilder.
- Sørg for, at der er slukket på TIL/FRA-knappen under opbevaringen.



Vær opmærksom på de lovmæssige ulykkesforebyggende forskrifter i dit land og kontrollér jævnligt apparatet. Hvis der ikke eksisterer nogen specielle regler, anbefaler vi, at en fagkyndig hvert 2. år udfører en udvendig og hver 5. år en indvendig kontrol, samt en styrkekontrol hvert 10. år.

Fejl

Forstyrrelse	Årsag	Hjælp
Pumpen fungerer ikke, selv om der er tændt for sprøjten	<ul style="list-style-type: none"> Pumpefejl 	<ul style="list-style-type: none"> Send pumpen til et reparations-servicecenter hos en lokal, autoriseret forhandler eller til MESTO.
Pumpen tændes ikke.	<ul style="list-style-type: none"> Batteri tomt Batterifejl Fejl på TIL/FRA-knappen. 	<ul style="list-style-type: none"> Send pumpen til et reparations-servicecenter hos en lokal, autoriseret forhandler eller til MESTO.

Kontaktadresse for yderligere oplysninger → se forside.

EU-overensstemmelseserklæring

Vi, MESTO Spritzenfabrik Ernst Stockburger GmbH, Ludwigsburger Straße 71, D-71691 Freiberg, Tyskland, erklærer eneansvarligt, at pumperne i serien 6280AN i den leverede udførelse opfylder alle gældende bestemmelser i direktiv 2006/42/EF.

Rolf Rehkugler er befuldmægtiget til at sammensætte den tekniske dokumentation.

Freiberg, 16.12.2024

Bernd Stockburger – Administrerende direktør –

Oplysningerne og illustrationerne i denne brugsanvisning er kun beregnet til orientering, og de er på ingen måde bindende. Producenten forbeholder sig ret til at foretage ændringer eller forbedringer på produkterne, hvis det betragtes som nødvendigt, uden at skulle orientere kunder, der er i besiddelse af en lignende model, om dette.

Bezpieczeństwo



Urządzenie mogą używać wyłącznie przeszkolone, zdrowe i wypoczęte osoby. Osoby te nie mogą znajdować się pod wpływem alkoholu, narkotyków lub leków.

Urządzenia nie mogą używać dzieci ani młodzież.

Urządzenie przechowywać w miejscu niedostępnym dla dzieci.

Należy zwrócić uwagę na to, aby urządzenie nie zostało użyte niewłaściwie do substancji niebezpiecznych.

→ **Niebezpieczeństwo wypadku!**



W żadnym wypadku nie wolno opryskiwać ludzi, zwierząt, urządzeń elektrycznych, przewodów, opryskiwać pod wiatr ani opryskiwać zbiorników wodnych.

→ **Niebezpieczeństwo obrażeń!**



W przypadku używania substancji niebezpiecznych należy nosić odpowiednią odzież ochronną, okulary ochronne i środki ochrony dróg oddechowych zgodnie z obowiązującymi przepisami.



W pobliżu urządzenia unikać źródeł zapłonu.



Nie pozostawiaj urządzenia pod ciśnieniem i/lub na słońcu. Należy zapewnić, aby urządzenie nie nagrzewało się powyżej maksymalnej temperatury roboczej (→ *Tabela 1*). Należy chronić urządzenie przed mrozem i amoniakiem.



Nie wolno naprawiać ani modyfikować urządzenia.

Uszkodzone lub niesprawne elementy należy natychmiast przekazywać do wymiany przez serwis naszej firmy lub autoryzowanego partnera serwisowego.

Urządzenie zawiera niewymienne baterie.



Przed napełnieniem, po użyciu, przed czynnościami konserwacyjnymi, podczas przerw w pracy oraz w czasie magazynowania w urządzeniu nie może występować ciśnienie.



Utylizacja: Nie wyrzucać opryskiwacza, akumulatorów i ładowarki do zwykłego pojemnika na odpady. Opryskiwacz, akumulatory i ładowarkę należy dostarczyć do lokalnego punktu selektywnej zbiórki odpadów.

Zużytych akumulatorów nie wolno wrzucać do ognia ani demontować.

Należy dostarczyć je do lokalnego punktu selektywnej zbiórki odpadów.



Przed użyciem lub naładowaniem akumulatora należy upewnić się, że zarówno opryskiwacz, jak i kabel USB do ładowania są suche. Akumulator litowy należy ładować w pomieszczeniu, a nie na zewnątrz.

Aby naładować akumulator, należy podłączyć kabel ładowania USB do wejścia [7] na uchwycie opryskiwacza oraz do źródła prądu.

Na głowicy pompy znajduje się dioda LED informująca o poziomie naładowania akumulatora: Jeśli dioda LED świeci się na zielono, akumulator jest w pełni naładowany = 100%.

Po całkowitym naładowaniu akumulatora odłączyć kabel ładowania USB.

Jeśli opryskiwacz nie jest używany przez dłuższy czas, należy ładować go co sześć miesięcy, aby zapobiec uszkodzeniu akumulatora. Akumulator należy przechowywać w chłodnym i suchym pomieszczeniu w temperaturze od 15°C do 35°C. Zabrania się transportu i przechowywania akumulatora w metalowych pojemnikach. Zabrania się używania akumulatora w pobliżu silnych pól elektrostatycznych i magnetycznych.



Temperatura cieczy używanej w opryskiwaczu nie może przekraczać 30°C. Unikać używania w temperaturach otoczenia powyżej 30°C lub poniżej -10°C.

Serdecznie gratulujemy

zakupu nowego urządzenia i dziękujemy za zaufanie do naszej marki.

Państwa zadowolenie z naszego produktu i serwisu są dla nas bardzo ważne.

Prosimy o kontakt, jeśli Państwa oczekiwania nie byłyby spełnione.

Nasz adres znajdziecie Państwo na stronie tytułowej niniejszej instrukcji.



Przed użyciem urządzenia należy przeczytać niniejszą instrukcję użytkownika! Instrukcję użytkownika należy przechowywać w bezpiecznym miejscu.



Niniejsza instrukcja użytkownika stanowi integralną część urządzenia i trzeba ją przekazywać zawsze wraz z urządzeniem. Podczas używania urządzenia trzeba zachować szczególne środki bezpieczeństwa.

Stosowanie

Pompa 6280AN przeznaczona jest do współpracy z opryskiwaczami ciśnieniowymi 3220.., 3222.., 3230.. i 3232.. do opryskiwania wodą, środkami ochrony roślin, w tym środkami chwastobójczymi, oraz nawozami płynnymi.



Nieprawidłowe użytkowanie może doprowadzić do niebezpiecznych obrażeń i zanieczyszczenia środowiska.

Przy każdym zastosowaniu należy przestrzegać zasad bezpieczeństwa i kart charakterystyki producentów środków. Przestrzegać podanych maksymalnych stężeń substancji i preparatów chemicznych. W razie jakichkolwiek pytań, chętnie służymy radą.

Przestrzegać przepisów prawnych i urzędowych obowiązujących w danym kraju.

Urządzenie wolno stosować wyłącznie na zewnątrz lub w pomieszczeniach o dobrej wentylacji. W razie używania urządzenia po raz pierwszy należy poprosić sprzedawcę lub inną doświadczoną osobę o zademonstrowanie obsługi urządzenia.

Opryskiwacz nie nadaje się do

- cieczy palnych
- Nadtlenek wodoru itp. środki wydzielające tlen
- substancji żrących (*określone substancje dezynfekcyjne i impregnujące, kwasy, ługi*)
- gazy zawierające amoniak
- cieczy o temperaturze powyżej 30 °C
- Środki powierzchniowo czynne, rozpuszczalniki i ciecz zawierające rozpuszczalniki, które mogą powodować lub sprzyjać pękaniu stosowanych tworzyw sztucznych.
- cieczy lepkie, klejące lub pozostawiające osad (*farby, smary*)
- stosowania w przemyśle spożywczym.

Urządzenia w żadnym wypadku nie wolno stosować do

- Zewnętrzne źródła ciśnienia bez oryginalnego zaworu napełniania sprężonym powietrzem
- wypalania łąk
- magazynowania i przechowywania cieczy,
- jako kąpiel oczu.

 Wymieniane w tekście ilustracje znajdują się na stronach 2 - 3 niniejszej instrukcji użytkownika.

Zakres dostawy

- | | |
|------------------------|---------------------------|
| 1 Głowica pompki | 5 Uszczelki okrągłej |
| 3 Wskaźnik akumulatora | 7 Gniazdo ładowania USB-C |
| 4 Włacznik WŁ./WYŁ. | 8 Kabel ładowania USB |

Dane techniczne

Typ	6280AN
Uszczelki	NBR
Ciężar pustego urządzenia	240 g
Napięcie	3,6 V
Ciśnienie robocze	1,4 bar
Pojemność akumulatora	1500 mAh
Maks. temperatura robocza	30 °C
Czas pracy	60 min
Czas ładowania	150 min

Tabela 1

Sprawdzenie

Sprawdzić przed każdym użyciem:

Czy wszystkie części będące pod ciśnieniem i przez które przepływa ciecz, są w nienagannym stanie?

Czy te części działają prawidłowo?



Sprawdzać urządzenie regularnie i po dłuższym okresie nieużywania, np. po przerwie zimowej.

Uszkodzone lub niesfunkcjonujące elementy należy natychmiast przekazywać do wymiany przez serwis naszej firmy lub autoryzowanego partnera serwisowego.

Przygotowanie

- Usunąć ciśnienie ze zbiornika. (ilustr. 5)
- Wykręcić głowicę pompki [2] ze zbiornika [1]. (ilustr. 7)
- Wlać ciecz do zbiornika do maks. linii napełnienia [1]. (ilustr. 8)
- Wkręcić głowicę pompki [2] do zbiornika [1]. (ilustr. 9)
- Naładować akumulator. (ilustr. 10)

Instrukcja ładowania

- Aby naładować akumulator, należy podłączyć kabel ładowania USB do wejścia [7] na uchwycie opryskiwacza oraz do źródła prądu.
- Czas ładowania wynosi ok. 150 minut.

Znaczenie diod wskaźnika akumulatora

Status akumulatora – ładowanie	Dioda
0 - 100 %	miga na zielono
Status akumulatora - w użyciu	
> 10 %	zielono
< 10 %	czerwona

Opryskiwanie

Włączyć pompę włącznikiem WŁ./WYŁ. [4]. (ilustr. 11)

Po użyciu



Należy przestrzegać zaleceń podanych w rozdziale „Bezpieczeństwo”.
W żadnym wypadku nie zostawiać preparatu w urządzeniu.

- Usunąć ciśnienie ze zbiornika. (ilustr. 5)
- Wykręcić głowicę pompki [2] ze zbiornika [1]. (ilustr. 7)
- Umyć pompę wodą.
- Odstawić pompę w chłodnym i suchym pomieszczeniu.

Przechowywanie pompy

- Usunąć ciśnienie ze zbiornika. (ilustr. 5)
- Sprawdzić, czy włącznik WŁ./WYŁ. jest wyłączony.
- Sprawdzić, czy akumulator jest całkowicie naładowany.
- Opryskiwacz należy przechowywać w chłodnym i suchym pomieszczeniu w temperaturze od 15°C do 35°C.
- Jeśli urządzenie nie jest używane przez dłuższy czas, należy ładować akumulator minimum co sześć miesięcy.
- Opryskiwacz i kabel USB należy przechowywać w bezpiecznym miejscu i chronić go przed wysoką temperaturą, kurzem i wilgocią.
- Opryskiwacz należy trzymać w odległości co najmniej 1,5 metra od łatwopalnych materiałów.
- Podczas przechowywania włącznik WŁ./WYŁ. musi być wyłączony.



Należy przestrzegać obowiązujących przepisów BHP i regularnie kontrolować urządzenie. Jeżeli urządzenie nie podlega żadnym szczególnym regulacjom, zalecamy przeprowadzanie kontroli zewnętrznej co 2 lata, wewnętrznej co 5 lat oraz wykonywanego przez rzeczoznawcę badania wytrzymałości co 10 lat.

Usterki

Zakłócenie	Przyczyna	Sposób przeciwdziałania
Pompa nie działa, choć opryskiwacz jest włączony.	<ul style="list-style-type: none"> Usterka pompy 	<ul style="list-style-type: none"> Przesłać pompę do punktu serwisowego autoryzowanego lokalnego sprzedawcy lub do firmy MESTO.
Pompa nie włącza się.	<ul style="list-style-type: none"> Bateria wyczerpana Usterka baterii Usterka włącznika WŁ./WYŁ. 	<ul style="list-style-type: none"> Przesłać pompę do punktu serwisowego autoryzowanego lokalnego sprzedawcy lub do firmy MESTO.

Adres, pod którym można uzyskać dalsze informacje → strona tytułowa.

Deklaracja zgodności UE

Firma MESTO Spritzenfabrik Ernst Stockburger GmbH, Ludwigsburger Straße 71, D-71691 Freiberg, niniejszym deklarujemy z pełną odpowiedzialnością, że pompy serii 6280AN w dostarczonym wykonaniu spełniają wszystkie odnośne wymagania dyrektywy 2006/42/WE. Rolf Rehkugler jest osobą odpowiedzialną za zestawienie dokumentacji technicznej.

Freiberg, 16.12.2024

Bernd Stockburger – dyrektor –

Informacje i ilustracje zawarte w niniejszej instrukcji użytkowania mają charakter orientacyjny i w żaden sposób nie są wiążące. Producent zastrzega sobie prawo, jeśli uzna to za konieczne, do wprowadzania zmian lub ulepszeń w swoich produktach bez konieczności informowania o tym klientów posiadających podobny model.

Bezpečnosť



S prístrojom môžu pracovať iba zaškolené, zdravé a oddychnuté osoby.

Nepracujte pod vplyvom alkoholu, drog alebo liekov.

Deti a mladiství nesmú zariadenie používať.

Prístroj uschovajte bezpečne pre deti.

Pri používaní nebezpečných prostriedkov prijmite preventívne opatrenia proti zneužitiu.

→ **Nebezpečenstvo nehody!**



Zaistíte, aby sa nezúčastnené osoby počas striekania zdržiavali mimo jeho dosahu.

Nikdy nerozprašujte smerom na ľudí, zvieratá, elektrické prístroje a vedenia, proti vetru alebo do povrchových vôd.

→ **Nebezpečenstvo poranenia!**



Pri manipulácii s nebezpečnými látkami používajte vhodný ochranný odev, ochranné okuliare a ochranu dýchania podľa národných predpisov.



Zabráňte zápalným zdrojom v okolí.



Nenechávajte prístroj pod tlakom a/alebo na slnku. Zabezpečte, aby sa prístroj nezohrieval nad maximálnu prevádzkovú teplotu (→ *tabuľka 1*). Prístroj chráňte pred mrazom a čpavkom.



Opravy alebo zmeny na prístroji nie sú dovolené.

Poškodené alebo nefunkčné diely nechajte ihneď vymeniť našim servisom alebo nami autorizovaným servisným partnerom.

Tento prístroj obsahuje batérie, ktoré nie je možné vymeniť.



Pred naplnením, po použití, pred údržbou, prerušením práce a skladovaním musí byť prístroj bez tlaku.



Likvidácia: Postrekovač, batérie a nabíjačku batérií nelikvidujte spolu s domovým odpadom. Postrekovač, batérie a nabíjačka batérií sa musia odovzdať vo vašom miestnom recyklačnom centre.

Použitú batériu nikdy nehádzajte do ohňa ani ich nerozoberajte. Zlikvidujte ich na miestnej recyklačnej stanici.



Pred použitím alebo nabíjaním akumulátora zabezpečte, aby bol suchý nielen postrekovač, ale aj nabíjací kábel USB. Lítiový akumulátor sa musí nabíjať v interiéri a nie vonku.

Na nabíjanie akumulátora pripojte nabíjací kábel USB prostredníctvom určeného otvoru [7] na rukoväti postrekovača a na zdroj elektrického prúdu.

Na hlave čerpadla sa nachádza kontrolka LED, ktorá signalizuje stav nabitia akumulátora: Ak LED dióda svieti na zeleno, je akumulátor plne nabitý = 100 %.

Ak je akumulátor plne nabitý, odpojte nabíjací kábel USB.

Ak postrekovač nebudete dlhšiu dobu používať, nabite ho každých šesť mesiacov, aby ste zabránili poškodeniam na akumulátore. Akumulátor skladujte v chladnom a suchom prostredí pri priestorovej teplote od 15 °C do 35 °C. Je zakázané akumulátor skladovať a prepravovať v kovových nádobách. Je zakázané akumulátor používať v blízkosti silných elektrostatických a silných magnetických polí.



Teplota kvapaliny používanej v tomto postrekovači nesmie prekročiť 30 °C. Je potrebné vyhnúť sa prevádzke pri teplotách okolia nad 30 °C alebo pod -10 °C.

Srdečné blahoželáme

k vášmu novému kvalitnému výrobku a ďakujeme za dôveru našej značke.

Vaša spokojnosť s našimi výrobkami a našimi výrobkami je pre nás veľmi dôležitá.

Prosíme vás o spätnú väzbu, ak by vaše očakávania neboli splnené.

Našu adresu nájdete na titulnej strane tohto návodu na použitie.



Pred použitím prístroja si prečítajte návod na použitie!

Tento návod na použitie si dobre uschovajte. Návod na použitie je neoddeliteľnou súčasťou prístroja a musí byť odovzdaný ďalej spolu s výrobkom.



Pri práci s prístrojom sú potrebné zvláštne bezpečnostné opatrenia.

Použitie

Čerpadlo 6280AN je určené v kombinácii s tlakovými postrekovačmi 3220.., 3222.., 3230.. a 3232.. na postrekovanie vodou, prípravkami na ochranu plodín vrátane prípravkov na ničenie buriny a tekutými hnojivami.



Neodborné používanie môže viesť k nebezpečným poraneniam a škodám na životnom prostredí.

Pri každej aplikácii dodržiavajte bezpečnostné pokyny a dátové listy výrobcu prostriedku. Dodržiavajte stanovené maximálne koncentrácie pre chemikálie a prípravky. Na vyžiadanie vám radi poradíme.

Dodržiujte platné právne a úradné predpisy vo vašej krajine.

Prístroj sa smie používať výlučne v exteriéri alebo v dobre vetraných priestoroch. Nechajte sa predavačom alebo odborníkom zaučiť do obsluhy prístroja, ak s ním pracujete po prvý krát.

Nevhodné pre

- ľahko zápalné kvapaliny
- leptajúce materiály (*určité dezinfekčné a impregnačné prostriedky, kyseliny, lúhy*)
- kvapaliny obsahujúce amoniak
- kvapaliny s teplotou nad 30 °C
- Zmäčacie činidlá (*povrchovo aktívne látky*), rozpúšťadlá a kvapaliny obsahujúce rozpúšťadlá, ktoré môžu spôsobiť alebo podporiť tvorbu trhlín na použitých plastoch.
- viskózne, lepivé alebo zvyšky vrstvy tvoriace kvapaliny (*farby, tuky*)
- použitie v potravinárskej oblasti.

Nepoužívajte za žiadnych okolností

- cudzie zdroje tlaku bez originálneho plniaceho ventilu stlačeného vzduchu
- k skladovaniu a uschovaniu kvapalín
- na opaľovanie plameňom
- ako očné sprchu.

 **Obrázky uvedené v texte nájdete na stranách 2 - 3 tohto návodu na použitie.**

Rozsah dodávky

- | | |
|-------------------------|---------------------------|
| 2 Hlava čerpadla | 5 O-krúžok |
| 3 Indikácia akumulátora | 7 Nabíjacia zdierka USB-C |
| 4 Spínač ZAP/VYP | 8 Nabíjaci kábel USB |

Technické údaje

Typ	6280AN
Tesnenia	NBR
Vlastná hmotnosť	240 g
Napätie	3,6 V
Prevádzkový tlak	1,4 bar
Kapacita akumulátora	1500 mAh
Max. prevádzková teplota	30 °C
Prevádzková doba	60 min
Doba nabíjania	150 min

Tabuľka 1

Kontrola

Kontrola pred každým použitím:

Sú všetky diely, ktoré sú pod tlakom a ktoré vedú kvapaliny, bez poškodení?

Fungujú tieto diely správne?



Zariadenie kontrolujte pravidelne a keď sa dlhšiu dobu nepoužívalo, napr. zimná prestávka.

Poškodené alebo nefunkčné diely dajte ihneď vymeniť nášmu servisu alebo nami autorizovaným servisným partnerom.

Príprava

- Nádobu zbavte tlaku. (Obr. 5)
- Hlavu čerpadla [2] odskrutkujte z nádoby [1]. (Obr. 7)
- Kvapalinu na postrekovanie naplňte do nádoby [1] až po čiaru max. naplnenia. (Obr. 8)
- Hlavu čerpadla [2] pevne zaskrutkujte do nádoby [1]. (Obr. 9)
- Nabite akumulátor. (Obr. 10)

Pokyny k nabíjaniu

- Na nabíjanie akumulátora pripojte nabíjací kábel USB prostredníctvom určeného otvoru [7] na rukoväti postrekovača a na zdroj elektrického prúdu.
- Približná doba nabíjania predstavuje 150 minút.

Pokyny k indikácii akumulátora

Stav akumulátora - Nabíjanie	LED
0 - 100 %	bliká na zeleno
Stav akumulátora - iv používaní	
> 10 %	zeleno
< 10 %	červená

Rozprašovanie

Čerpadlo zapnite na spínači ZAP/VYP [4]. (Obr. 11)

Po použití



Dodržiavajte pokyny v kapitole „Bezpečnosť“.
Kvapaliny nikdy nenechávajte v prístroji.

- Nádobu zbavte tlaku. (Obr. 5)
- Hlavu čerpadla [2] odskrutkujte z nádoby [1]. (Obr. 7)
- Čerpadlo vyčistite vodou.
- Čerpadlo umiestnite na chladné a suché miesto.

Skladovanie čerpadla

- Nádobu zbavte tlaku. (Obr. 5)
- Zabezpečte, aby bol spínač ZAP/VYP vypnutý.
- Zabezpečte, aby bol akumulátor úplne nabitý.
- Postrekovač skladujte v chladnom a suchom prostredí s priestorovou teplotou od 15 °C do 35 °C.
- Ak prístroj nebudete dlhšiu dobu používať, nabite akumulátor minimálne každých šesť mesiacov.
- Postrekovač a kábel USB sa musia uschovávať na bezpečnom mieste, ktoré je chránené pred teplom, prachom a vlhkosťou.
- Postrekovač udržiavajte vo vzdialenosti minimálne 1,5 metra od horľavých zdrojov.
- Spínač ZAP/VYP nechajte počas skladovania vypnutý.



Dodržiavajte zákonné predpisy na zabránenie vzniku úrazom vašej krajiny a prístroj pravidelne kontrolujte.

Ak nie sú dané žiadne špeciálne pravidlá, odporúčame vykonať každé 2 roky vonkajšiu a každých 5 rokov vnútornú kontrolu, ako aj každých 10 rokov skúšku pevnosti prostredníctvom odborníka.

Poruchy

Porucha	Prčina	Náprava
Čerpadlo nefunguje, hoci je rozprašovač zapnutý.	<ul style="list-style-type: none"> • Chyba čerpadla 	<ul style="list-style-type: none"> • Čerpadlo odošlite do servisného centra pre opravy u autorizovaného predajcu na mieste alebo do spoločnosti MESTO.
Čerpadlo sa nezapne.	<ul style="list-style-type: none"> • Batéria je vybitá • Chyba batérie • Chyba na spínači ZAP/VYP 	<ul style="list-style-type: none"> • Čerpadlo odošlite do servisného centra pre opravy u autorizovaného predajcu na mieste alebo do spoločnosti MESTO.

Kontaktná adresa pre ďalšie informácie → titulná strana.

Vyhlásenie o zhode EÚ

My, MESTO Spritzenfabrik Ernst Stockburger GmbH, Ludwigsburger Straße 71, D-71691 Freiberg,

vyhlasujeme na svoju výlučnú zodpovednosť, že čerpadlá konštrukčného radu 6280AN v dodanom vyhotovení zodpovedajú všetkým príslušným ustanoveniam smernice 2006/42/ES.

Rolf Rehkugler, je zodpovedný za zostavovanie technických podkladov.

Freiberg, dňa 16.12.2024

Bernd Stockburger – konateľ spoločnosti –

Informácie a ilustrácie v tomto návode na použitie sú iba orientačné a nie sú záväzné. Výrobca si vyhradzuje právo, ak to pokladá za potrebné, vykonať akékoľvek zmeny alebo vylepšenia výrobkov bez toho, aby o tejto skutočnosti musel informovať zákazníkov, ktorí vlastnia podobný model.

Varnost



Napravo lahko uporabljajo le usposobljene, zdrave in spočite osebe. Ne smete biti pod vplivom alkohola, drog ali zdravil. Otroci in mladina naprave ne smejo uporabljati. Napravo hranite izven dosega otrok. Preprečite možnost zlorabe naprave, tako da bi se uporabilo nevarne snovi.
→ **Nevarnost nezgode!**



Med pršenjem ne smejo biti prisotne ostale osebe, ki niso vključene v ta postopek. Nikoli ne pršite v ljudi, živali, električne naprave in napeljave, proti vetru ali v vodo.
→ **Nevarnost telesnih poškodb!**



Pri ravnanju z nevarnimi snovmi uporabljajte primerno zaščitno obleko, očala in dihalne aparate v skladu z veljavnimi nacionalnimi predpisi



Izogibajte se virom vžiga v okolici.



Naprave ne puščajte pod pritiskom in/ali na soncu. Zagotoviti morate, da se naprava ne bo segrela nad najvišjo dopustno delovno temperaturo (→ *tabela 1*). Napravo zaščitite pred zmrzaljo in amoniakom.



Naprave ne smete popravljati niti predelovati. Poškodovane dele in tiste dele, ki ne delujejo brezhibno, naj naša servisna služba oz. naš pooblaščen servis nemudoma popravi.

Ta naprava vsebuje baterije, ki niso zamenljive.



Pred polnjenjem, po uporabi, pred izvedbo vzdrževalnih del, med prekinitvami med delom in med skladiščenjem mora biti iz naprave sproščen tlak.



Odstranjevanje: Razpršilne naprave, baterij in polnilnika na zavržite v gospodinjne odpadke. Razpršilno napravo, baterije in polnilnik je treba prnesti na lokalno reciklirno mesto.



Iztrošenih baterij nikoli ne vrzite v ogenj in jih ne razstavljajte. Odstranite jih v lokalnem reciklirnem obratu.



Pred uporabo ali polnjenjem akumulatorja zagotovite, da sta razpršilna naprava in polnilni kabel USB suha. Litijeve akumulatorje je treba polniti v notranjih prostorih in ne v zunanjih.

Če želite napolniti akumulator, priključite polnilni kabel USB prek predvidene reže [7] na ročaju razpršilne naprave in v vir toka.

Na glavi črpalke je vgrajena lučka LED, ki prikazuje stanje napoljenosti akumulatorja. Če lučka LED sveti zeleno, je akumulator v celoti (*100-odstotno*) napoljen.

Ko je akumulator v celoti napolnjen, izključite polnilni kabel USB.

Če razpršilne naprave ne boste uporabljali dalj časa, jo napolnite vsakih šest mesecev, da preprečite morebitne poškodbe akumulatorja. Baterijo hranite v hladnem in suhem prostoru s temperaturo od 15 do 35 °C. Baterije ni dovoljeno prevažati ali hraniti v kovinskih zabojnikih. Akumulatorja ni dovoljeno uporabljati v bližini elektrostatičnih in močnih magnetnih polj.



Temperatura tekočine, ki se uporablja v tej razpršilni napravi, ne sme preseči 30 °C. Izogibajte se delovanju pri temperaturah okolice, višjih od 30 °C ali nižjih od -10 °C.

Iskreno čestitamo,

za vaš nov kakovostni izdelek in za zaupanje v našo znamko.

Za nas je vaše zadovoljstvo z našimi izdelki in storitvami zelo pomembno.

Če vaših pričakovanj nismo izpolnili, nas, prosimo, obvestite o tem.

Naš naslov boste našli na naslovni strani teh navodil.



Pred uporabo naprave preberite navodilo za uporabo!

Navodilo za uporabo dobro shranite.



Navodilo za uporabo je sestavni del naprave in ga je treba pri predaji naprave drugim priložiti. Pri delu z napravo je treba upoštevati posebna varnostna navodila.

Uporaba

Črpalka 6280AN je namenjena v kombinaciji s tlačnimi razpršilniki 3220.., 3222.., 3230.. in 3232.. za škropljenje vode, sredstev za zaščito rastlin, vključno s sredstvi za zatiranje plevela, in tekočih gnojil.



Nepripravna uporaba lahko povzroči hude telesne poškodbe in škoduje okolju.

Pri vsaki uporabi upoštevajte navodila varnostne napotke in varnostne liste proizvajalca sredstva. Upoštevajte navedene maksimalne koncentracije kemičnih snovi in pripravkov. Po želji vam bomo z veseljem svetovali.

Upoštevajte v vaši državi veljavne zakonske in upravne predpise.

Napravo lahko uporabljate izključno na prostem ali v dobro prezračenih prostorih. Če prvič delate z napravo, se glede uporabe posvetujte s prodajalcem ali strokovnjakom.

Ni primerno za

- vnetljive tekočine
- vodikov peroksid in podobne snovi, ki sproščajo kisik,
- jedke snovi (*določena razkužila in sredstva za impregnacijo, kisline in baze*),
- tekočine, ki vsebujejo amoniak,
- Tekočine s temperaturo nad 30 ° C
- Omočila (*tenzidi*), topila in tekočine z vsebnostjo topil, ki lahko na uporabljenih plastičnih materialih povzročijo nastajanje razpok.
- Židke in lepljive snovi ter take snovi, ki tvorijo ostanke (*barve, maziva*),
- uporabo v živilstvu.

V nobenem primeru ne smete uporabljati

- tuji viri tlaka brez originalnega polnilnega ventila za stisnjeni zrak
- do plamena
- za skladiščenje in shranjevanje snovi,
- kot prho za izpiranje oči.

 V besedilu navedene slike najdete na straneh 2–3 v tem navodilu za uporabo.

Obseg dobave

- | | |
|------------------------|-----------------------|
| 2 Glava črpalke | 5 O-obroč |
| 3 Prikaz baterije | 7 Polnilni vtič USB-C |
| 4 Stikalo VKLOP/IZKLOP | 8 Polnilni kabel USB |

Tehnični podatki

Vrsta	6280AN
Tesnila	NBR
Prazna teža	240 g
Napetost	3,6 V
Delovni tlak	1,4 bar
Zmogljivost baterije	1500 mAh
Najvišja delovna temperatura	30 °C
Čas delovanja	60 min
Čas polnjenja	150 min

Tabela 1

Preverjanje

Pred vsako uporabo preverite:

Ali so vsi deli, ki so pod tlakom in v katerih se pretakajo tekočine, nepoškodovani?

Ali ti deli pravilno delujejo?



Napravo preverjajte redno in po daljšem premoru uporabe, npr. po koncu zime. Poškodovane dele in tiste dele, ki ne delujejo brezhibno, naj naša servisna služba oz. naš pooblaščenči serviser nemudoma popravi.

Priprava

- Uvolnite ze zásobníku tlak. (obr. 5)
- Vyšroubujte hlavu čerpadla [2] ze zásobníku [1]. (obr. 7)
- Nalijte do zásobníku rozprašovanou kapalinu ke značce max. hladiny náplně [1]. (obr. 8)
- Zašroubujte hlavu čerpadla [2] pevně do zásobníku [1]. (obr. 9)
- Nabijte akumulátor. (obr. 10).

Navodila za polnjenje

- Če želite napolniti akumulator, priključite polnilni kabel USB prek predvidene reže [7] na ročaju razpršilne naprave in v vir toka.
- Približen čas polnjenja znaša 150 minut.

Navodila v zvezi s prikazom baterije

Stanje baterije – polnjenje	lučka LED
0 - 100 %	Utripa zeleno
Stanje baterije – v uporabi	
> 10 %	zeleno
< 10 %	rdeče

Razprševanje

Črpalko vklopite s stikalom VKLOP/IZKLOP [4]. (sl. 11)

Po uporabi



Upoštevajte napotke v poglavju „Varnost“.
V napravi nikoli ne pustite tekočine.

- Uvolnite ze zásobníku tlak. (obr. 5)
- Vyšroubujte hlavu čerpadla [2] ze zásobníku [1]. (obr. 7)
- Črpalko očistite z vodo.
- Postavite črpalko na hladno in suho mesto.

Skladiščenje črpalke

- Posode ne smejo biti pod tlakom. (obr. 5)
- Zagotovite, da je stikalo VKLOP/IZKLOP izklopljeno.
- Zagotovite, da je akumulator v celoti napolnjen.
- Razpršilno napravo skladiščite na hladnem in suhem prostoru s temperaturo od 15 °C do 35 °C.
- Če naprave ne boste uporabljali dalj časa, akumulator napolnite na vsakih 6 mesecev.
- Razpršilno napravo in kabel USB hranite na varnem kraju, zaščitenu pred vročino, prahom in vlago.
- Razpršilnik naj bo od vnetljivih virov odstranjen vsaj 1,5 m.
- Stikalo VKLOP/IZKLOP naj bo med skladiščenjem izklopljeno.



Upoštevajte lokalne zakonske predpise za preprečevanje nesreč in redno preverjajte napravo. Če v zvezi s tem ne obstajajo specifična pravila, vam priporočamo, da vsaki 2 leti daste izvesti zunanje preverjanje in vsakih 5 let notranje preverjanje, vsakih 10 let pa napravo daste preveriti strokovnjaku glede tlačne trdnosti.

Motnje

Motnja	Vzrok	Pomoč
Črpalka ne deluje, čeprav je razpršilnik vklopljen.	<ul style="list-style-type: none"> Napaka črpalke 	<ul style="list-style-type: none"> Črpalko pošljite v servisni center pooblaščenega trgovca ali podjetju MESTO v popravilo.
Črpalka se ne vklopi.	<ul style="list-style-type: none"> Baterija je prazna Napaka baterije Napaka stikala VKLOP/IZKLOP 	<ul style="list-style-type: none"> Črpalko pošljite v servisni center pooblaščenega trgovca ali podjetju MESTO v popravilo.

Kontaktni naslov za podrobnejše informacije → glejte naslovno stran.

Izjava EU o skladnosti

Mi, podjetje MESTO Spritzenfabrik Ernst Stockburger GmbH, Ludwigsburger Straße 71, D-71691 Freiberg,

Izjavljamo, da so črpalke serije 6280AN v dobavljeni izvedbi v skladu z vsemi ustreznimi določbami Direktive 2006/42/ES.

Za sestavljanje tehnične dokumentacije je pooblaščen Rolf Rehkugler.

Freiberg, 16.12.2024

Bernd Stockburger – direktor –

Podatki in slike v tem navodilu za uporabo so zgolj informativni in niso na noben način obvezujoči. Proizvajalec si pridržuje pravico do sprememb ali izboljšav izdelkov, kadarkoli se mu to zdi potrebno, ne da bi o tem obveščal kupce podobnih modelov.

Bezpečnost



S přístrojem smí pracovat jen zaškolené, zdravé a odpočaté osoby. Nepracujte pod vlivem alkoholu, drog nebo léků. Děti a mládež nesmějí zařízení používat.

Děti a mládež nesmějí zařízení používat.

Uschovávejte přístroj tak, aby nebyl dostupný dětem.

Učiňte preventivní opatření proti zneužití při použití nebezpečných prostředků.

→ **Nebezpečí nehody!**



Zabraňte nezúčastněným osobám, aby se k vám během postřikování přibližovaly.

Nikdy nerozprašujte na lidi, zvířata, elektrické spotřebiče a vedení, proti větru nebo do vodstva.

→ **Nebezpečí poranění!**



Při zacházení s nebezpečnými látkami noste vhodný ochranný oděv, ochranné brýle a ochranu dýchacích cest podle platných předpisů v dané zemi.



Vyhnete se zápalným zdrojům v okolí.



Nenechávejte zařízení pod tlakem a/nebo na slunci. Ujistěte se, že není přístroj zahřátý víc, než je přípustná maximální provozní teplota (→ *Tabulka 1*). Chraňte přístroj před mrazem a čpavkem.



Přístroj je zakázáno opravovat nebo upravovat.

Poškozené nebo nefunkční díly nechejte okamžitě nahradit naším servisem nebo námi autorizovaným servisním partnerem.

Tento přístroj obsahuje baterie, které nelze vyměňovat.



Před naplněním, po použití, před údržbou, při přerušení práce a k uskladnění musí být přístroj bez tlaku.



Likvidace: Nevyhazujte postřikovač, baterie a nabíječku baterií do domovního odpadu. Postřikovač, baterie a nabíječka baterií se musí odevzdat do místního sběrného dvora.



Použité baterie nikdy neházejte do ohně ani je nikdy nerozebírejte. Zlikvidujte je v místní sběrné stanici.



Před použitím nebo nabíjením akumulátoru se ujistěte, že je postřikovač i nabíjecí kabel USB suchý. Lithiový akumulátor se musí nabíjet v interiéru, nikoli venku.

Chcete-li akumulátor nabít, připojte nabíjecí kabel USB do určeného slotu [7] na rukojeti postřikovače a ke zdroji napájení.

Na hlavě čerpadla je kontrolka LED, která indikuje stav nabití akumulátoru: Pokud kontrolka LED svítí zeleně, je akumulátor plně nabitý = 100 %.

Když je akumulátor plně nabitý, odpojte nabíjecí kabel USB.

Pokud postřikovač delší dobu nepoužíváte, nabíjejte jej každých šest měsíců, abyste zabránili poškození akumulátoru. Baterie skladujte v chladném a suchém prostředí s prostorovou teplotou 15 °C až 35 °C. Je zakázáno baterie přepravovat nebo skladovat v kovových nádobách. Je zakázáno používat akumulátor v blízkosti silných elektrostatických a silných magnetických polí.



Teplota kapaliny používané v tomto rozprašovači nesmí překročit 30 °C. Je třeba se vyvarovat provozu při okolní teplotě vyšší než 30 °C nebo nižší než -10 °C.

Blahopřejeme

k vašemu novému kvalitnímu výrobku a děkujeme za vaši důvěru v naši značku.

Vaše spokojenost s naším výrobkem a naším servisem je pro nás velmi důležitá.

Pokud by se nespĺnila vaše očekávání, tak nás laskavě kontaktujte.

Naši adresu naleznete na titulní stránce tohoto návodu k použití.



Před použitím zařízení si prosím přečtete návod k použití!

Návod k použití dobře uschovejte.



Návod k použití je integrální součástí přístroje a musí se předat společně s předávaným přístrojem. Při práci s přístrojem jsou nutná zvláštní bezpečnostní opatření.

Použití

Čerpadlo 6280AN je určeno v kombinaci s tlakovými postřikovači 3220.., 3222.., 3230.. a 3232.. pro postřik vody, přípravků na ochranu rostlin včetně přípravků na hubení plevele a kapalných hnojiv.



Neodborné použití může způsobit nebezpečná poranění a ekologické škody.

Při každém použití se vždy řiďte bezpečnostními pokyny a datovými listy od výrobce prostředku. Dodržujte uvedené maximální koncentrace chemických látek a přípravků. Na vyžádání vám rádi poradíme.

Dodržujte příslušná zákonná a úřední ustanovení platná ve vaší zemi.

Přístroj se smí používat výhradně ve venkovních prostorách nebo v dobře větraných vnitřních prostorách. Pokud s přístrojem budete pracovat poprvé, nechte se o jeho obsluze pořídit od prodáváče nebo odborníka.

Nehodí se pro

- vznětlivé kapaliny
- žraviny (*určité dezinfekční a impregnační prostředky, kyseliny, louhy*)
- kapaliny obsahující amoniak
- kapaliny s teplotou přesahující 30 °C
- Smáčení prostředky (*tenzidy*), rozpouštědla a kapaliny obsahující rozpouštědla, které mohou vyvolat nebo podpořit tvoření trhlín.
- viskózní, lepkavé nebo zbytky tvořící kapaliny (*barvy, tuky*)
- použití v potravinářské oblasti

Nepoužívat za žádných okolností

- externí zdroje tlaku bez originálního plnicího ventilu stlačeného vzduchu
- k ožehnutí plamenem
- ke skladování a uschování kapalin
- jako oční sprchy.

 **Obrázky uváděné v textu naleznete na rozkládacích stránkách 2 - 3 tohoto návodu k použití.**

Rozsah dodávky

- | | |
|---------------------|-------------------------|
| 2 Hlava čerpadla | 5 Kroužek O |
| 3 Indikátor baterie | 7 Nabíjecí zdířka USB-C |
| 4 Spínač/vypínač | 8 nabíjecí kabel USB |

Technické údaje

Typ	6280AN
Těsnění	NBR
Vlastní hmotnost	240 g
Napětí	3,6 V
Provozní tlak	1,4 bar
Kapacita baterie	1500 mAh
Max. provozní teplota	30 °C
Provozní doba	60 min
Doba nabíjení	150 min

Tabulka 1

Kontrola

Před každým použitím zkontrolujte:

Nejsou poškozené díly, které jsou pod tlakem a kterými protékají kapaliny?
Fungují tyto díly správně?



Přístroj kontrolujte pravidelně a po delším nepoužívání – například po zimní přestávce.
Poškozené nebo nefunkční díly nechejte okamžitě nahradit naším servisem nebo námi autorizovaným servisním partnerem.

Příprava

- Uvolněte ze zásobníku tlak. (obr. 5)
- Vyšroubujte hlavu čerpadla [2] ze zásobníku [1]. (obr. 7)
- Nalijte do zásobníku rozprašovanou kapalinu ke značce max. hladiny náplně [1]. (obr. 8)
- Zašroubujte hlavu čerpadla [2] pevně do zásobníku [1]. (obr. 9)
- Nabijte akumulátor. (obr. 10).

Pokyny pro nabíjení

- Chcete-li akumulátor nabít, připojte nabíjecí kabel USB do určeného slotu [7] na rukojeti postřikovače a ke zdroji napájení.
- Přibližná doba nabíjení je 150 minut.

Informace k indikátoru baterie

Stav baterie – nabíjení	LED
0 - 100 %	bliká zeleně
Stav baterie – v provozu	
> 10 %	zeleně
< 10 %	červeně

Rozprašování

Čerpadlo zapnete spínačem/vypínačem [4]. (obr. 11)

Po použití



Řiďte se pokyny v kapitole „Bezpečnost“.
Nikdy nenechávejte v přístroji kapalinu.

- Uvolněte ze zásobníku tlak. (obr. 5)
- Vyšroubujte hlavu čerpadla [2] ze zásobníku [1]. (obr. 7)
- Čerpadlo čistěte vodou.
- Umístěte čerpadlo na chladné a suché místo.

Skladování čerpadla

- Uvolněte ze zásobníku tlak. (obr. 5)
- Ujistěte se, že je vypnutý spínač/vypínač.
- Ujistěte se, že je akumulátor plně nabitý.
- Rozprašovač skladujte v chladném a suchém prostředí s prostorovou teplotou 15 °C až 35 °C.
- Pokud přístroj delší dobu nepoužíváte, nabíjejte akumulátor alespoň každých šest měsíců.
- Postřikovač a kabel USB musí být uloženy na bezpečném místě, chráněném před teplem, prachem a vlhkostí.
- Uchovávejte rozprašovač ve vzdálenosti nejméně 1,5 metru od zdrojů hořlavin.
- Během skladování nechte spínač/vypínač vypnutý.



Dodržujte zákonné předpisy úrazové prevence platné ve vaší zemi a pravidelně přístroj kontrolujte. V případě, že neexistují speciální pravidla, doporučujeme, aby odborník provedl každé 2 roky všechny vnější kontroly a každých 5 let vnitřní kontrolu a dále každých 10 let zkoušku pevnosti.

Poruchy

Porucha	Příčina	Pomoc
Čerpadlo nefunguje, i když je rozprašovač zapnutý.	<ul style="list-style-type: none"> • Chyba čerpadla 	<ul style="list-style-type: none"> • Zašlete čerpadlo do servisního střediska autorizovaného místního prodejce nebo do společnosti MESTO.
Čerpadlo se nezapíná.	<ul style="list-style-type: none"> • Vybitá baterie • Chyba baterie • Porucha spínače/vypínače 	<ul style="list-style-type: none"> • Zašlete čerpadlo do servisního střediska autorizovaného místního prodejce nebo do společnosti MESTO.

Kontaktní adresa k získání dalších informací → viz titulní strana.

Prohlášení o shodě EU

Jako společnost MESTO Spritzenfabrik Ernst Stockburger GmbH, Ludwigsburger Straße 71, D-71691 Freiberg,

Prohlašuje na svou výlučnou odpovědnost, že čerpadla konstrukční řady 6280AN splňují v dodávaném provedení všechna příslušná ustanovení směrnice 2006/42/ES. Rolf Rehkugler je osobou zmocněnou k sestavení technické dokumentace.

Freiberg, 16.12.2024

Bernd Stockburger – jednatel –

Údaje a obrázky uvedené v tomto návodu k použití slouží jen pro orientaci a nejsou žádným způsobem závazné. Výrobce si vyhrazuje právo, pokud to bude považovat za nutné, provádět změny a vylepšení výrobků, aniž by o tom musel informovat zákazníky, kteří vlastní podobný model.

Siguranță



Cu aparatul este permis lucrul doar persoanelor instruite, sănătoase și odihnite. Ele nu trebuie să se găsească sub influența alcoolului, drogurilor sau medicamentelor.
Nu este permisă folosirea aparatului de către copii și Păstrați aparatul la loc ferit de copii.
Luați măsuri preventive împotriva utilizării incorecte a substanțelor periculoase.
→ **Pericol de accident!**



Mențineți la distanță persoanele neimplicate în timpul pulverizării.
Nu pulverizați niciodată asupra unor persoane, animale, aparate și conducte electrice, împotriva vântului sau în ape curgătoare sau stătătoare.
→ **Pericol de vătămare!**



La manipularea substanțelor periculoase purtați îmbrăcăminte de protecție, ochelari de protecție și protecție respiratorie conforme cu reglementările naționale în vigoare.



Evitați sursele de aprindere din mediul ambiant.



Nu lăsați aparatul sub presiune și/sau la soare. Asigurați-vă că aparatul nu se încălzește peste temperatura maximă de funcționare (→ *tabelul 1*). Protejați aparatul de îngheț și amoniac.



Nu este admisibilă efectuarea de reparații sau modificări la aparat.
Solicitați imediat înlocuirea pieselor deteriorate sau nefuncționale de către service-ul nostru sau de parteneri de service autorizați de către noi.
Acest aparat conține baterii, care nu pot fi înlocuite.



Aparatul trebuie să fie depresurizat înaintea umplerii, după utilizare, înaintea lucrărilor de întreținere, la întreruperi ale lucrului și pentru depozitare.



Debarasarea: Nu debarasați pulverizatorul, bateriile și încărcătorul de baterii în gunoii menajere. Pulverizatorul, bateriile și încărcătorul de baterii trebuie predate la punctul dumneavoastră local de reciclare.



Nu aruncați niciodată bateriile uzate în foc și nu le dezasamblați niciodată.
Debarasați la stația dumneavoastră locală de reciclare.



Înaintea utilizării sau a încărcării acumulatorului asigurați-vă de faptul că atât pulverizatorul, cât și cablul de încărcare USB sunt uscate. Acumulatorul de litiu trebuie încărcat în interior și nu în exterior.

Pentru încărcarea acumulatorului, închideți cablul de încărcare USB prin fanta [7] prevăzută pentru aceasta de la mânerul pulverizatorului și într-o sursă de energie electrică.

La capul pompei se află o lampă cu LED, care indică starea de încărcare a acumulatorului: Dacă LED-ul se aprinde verde, atunci acumulatorul este încărcat complet = 100 %.

Dacă acumulatorul este încărcat complet, atunci separați cablul de încărcare USB.

Dacă nu utilizați pulverizatorul pe o perioadă mai lungă de timp, atunci încărcați-l la fiecare șase luni pentru a evita daune la acumulator. Păstrați bateria într-un mediu rece și uscat, cu o temperatură a camerei cuprinsă între 15 °C și 35 °C. Este interzis transportul sau depozitarea bateriei în recipiente metalice. Este interzisă folosirea acumulatorului în apropierea câmpurilor electrostatice și magnetice puternice.



Temperatura lichidului utilizat în acest aparat de pulverizare nu are voie să depășească 30 °C. Trebuie evitată funcționarea la o temperatură ambiantă care depășește 30 °C sau sub -10 °C.

Felicitări

pentru noi dvs. produs de calitate și multe mulțumiri pentru încrederea acordată mărcii noastre. Pentru noi este foarte importantă mulțumirea dvs. față de produsul nostru și service-ul oferit. Dacă așteptările dvs. nu vor fi împlinite, vă rugăm să ne-o comunicați. Adresa noastră o găsiți pe pagina-titlu a prezentei instrucțiuni de folosire.



Înainte de utilizare aparatului citiți instrucțiunile de folosire!

Păstrați bine instrucțiunile de folosire.



Instrucțiunile de folosire sunt parte integrantă a aparatului și trebuie transmise în cazul schimbării proprietarului. La timpul lucrului cu aparatul sunt necesare măsuri de siguranță speciale.

Utilizare

Pompa 6280AN este destinată în combinație cu pulverizatoarele sub presiune 3220.., 3222.., 3230.. și 3232.. pentru pulverizarea apei, a produselor de protecție a culturilor, inclusiv a herbicidelor și a îngrășămintelor lichide.



Utilizarea inadecvată poate conduce la vătămări grave și la afectarea mediului înconjurător.

La fiecare utilizare respectați indicațiile de siguranță și fișele de date de siguranță ale producătorilor substanțelor respective. Observați concentrațiile maxime indicate pentru substanțele și preparatele chimice. Vă consiliem cu plăcere dacă este nevoie.

Respectați reglementările legale în vigoare și indicațiile autorităților naționale.

Folosirea aparatului este permisă exclusiv în exterior sau în încăperi bine aerisite. Solicitați să fiți instruit de către vânzător sau un specialist în operarea aparatului dacă lucrați pentru prima oară cu acesta.

Nu este adecvat pentru

- lichide inflamabile
- substanțe caustice (*anumite mijloace de dezinfectie și de impregnare, acizi, baze*)
- lichide cu conținut de amoniac
- lichide cu temperaturi de peste 30 °C
- Agenți de umezire tensioactivi, solvenți și lichide cu conținut de solvenți care cauzează sau care pot cauza formarea fisurilor la masele plastice folosite.
- lichide vâscoase, cleioase sau generatoare de reziduuri (*vopsele, unsoari*)
- utilizare în sectorul alimentar.

Este interzisă cu desăvârșire utilizarea

- surse externe de presiune fără ventil de umplere original pentru aerul comprimat
- pentru dare la flacără / flambare
- pentru depozitarea și păstrarea de lichide
- ca spălătoare de ochi.

 *Figurile numite în text le găsiți în cadrul acestor instrucțiuni de folosire pe pagini 2 - 3.*

Volumul de livrare

- | | |
|----------------------------|---------------------------|
| 2 Capul pompei | 5 Inelul O |
| 3 Indicatorul bateriei | 7 Mufă de încărcare USB-C |
| 4 Comutatorul PORNIT/OPRIT | 8 încărcare USB |

Date tehnice

Tipul	6280AN
Garnituri	NBR
Greutate în stare goală	240 g
Tensiune	3,6 V
Presiune de regim	1,4 bar
Capacitatea bateriei	1500 mAh
Temperatura max. de funcționare	30 °C
Timpul de funcționare	60 min
Timpul de încărcare	150 min

Tabelul 1

Verificare

Verificați înaintea fiecărei utilizări:

Componentele aflate sub presiune și care transportă lichide sunt nedeteriorate?

Aceste piese funcționează corespunzător?



Verificați regulat aparatul și după o durată de neutilizare mai îndelungată, de ex. după o pauză pe timpul iernii.

Solicitați imediat înlocuirea pieselor deteriorate sau nefuncționale de către service-ul nostru sau de parteneri de service autorizați de către noi.

Pregătire

- Depresurizați rezervorul. (fig. 5)
- Deșurubați capul pompei [2] din rezervor [1]. (fig. 7)
- Umpleți în rezervor lichidul de pulverizare până la linia max. de umplere [1]. (fig. 8)
- Înșurubați ferm capul pompei [2] în rezervor [1]. (fig. 9)
- Încărcați acumulatorul. (fig. 10)

Instrucțiuni de încărcare

- Pentru încărcarea acumulatorului, închideți cablul de încărcare USB prin fanta [7] prevăzută pentru aceasta de la mânerul pulverizatorului și într-o sursă de energie electrică.
- Timpul de încărcare aproximativ este 150 minute.

Instrucțiuni privind indicatorul bateriei

Starea bateriei - Încărcare	LED
0 - 100 %	pâlpâie verde
Starea bateriei - în uz	
> 10 %	verde
< 10 %	roșu

Pulverizare

Cuplați pompa de la comutatorul PORNIT/OPRIT [4]. (Fig. 11)

După utilizare



Respectați indicațiile de la capitolul „Siguranță”.
Nu lăsați niciodată lichide în aparat.

- Depresurizați rezervorul. (fig. 5)
- Deșurubați capul pompei [2] din rezervor [1]. (fig. 7)
- Curățați pompa cu apă.
- Așezați pompa într-un loc răcoros și uscat.

Depozitarea pompei

- Depresurizați rezervorul. (fig. 5)
- Asigurați-vă de faptul că este oprit comutatorul PORNIT/OPRIT.
- Asigurați-vă de faptul că acumulatorul este încărcat complet.
- Depozitați aparatul de pulverizare într-un mediu răcit și uscat cu o temperatură a încăperii de 15 °C până la 35 °C.
- Dacă nu folosiți aparatul pe o perioadă mai lungă de timp, încărcați acumulatorul cel puțin la fiecare șase luni.
- Pulverizatorul și cablul USB trebuie păstrate într-un loc sigur, protejat împotriva căldurii, prafului și umidității.
- Țineți pulverizatorul cel puțin la 1,5 metri față de sursele inflamabile.
- Lăsați oprit comutatorul PORNIT/OPRIT în timpul depozitării.



Respectați prescripțiile legale de prevenire a accidentelor din țara dvs. și verificați aparatul în mod periodic. În lipsa unor reglementări speciale, recomandăm efectuarea la fiecare doi ani a unei verificări exterioare, la fiecare cinci ani a unei verificări interioare și la fiecare 10 ani o verificare a rezistenței prin intermediul unui specialist.

Perturbații

Perturbație	Cauză	Remediu
Pompa nu funcționează, cu toate că este pornit pulverizatorul.	<ul style="list-style-type: none"> Eroare a pompei 	<ul style="list-style-type: none"> Trimiteti pompa către un centru de service-reparație al unui comerciant de la fața locului sau către MESTO.
Pompa nu pornește.	<ul style="list-style-type: none"> Baterie descărcată Eroare a bateriei Eroare la comutatorul PORNIT/OPRIT 	<ul style="list-style-type: none"> Trimiteti pompa către un centru de service-reparație al unui comerciant de la fața locului sau către MESTO.

Adresa de contact pentru informații suplimentare → Pagina-titlu.

Declarație de conformitate UE

Noi, MESTO Spritzenfabrik Ernst Stockburger GmbH, Ludwigsburger Straße 71, D-71691 Freiberg, declarăm pe propria răspundere că pompele din seria constructivă 6280AN precum modelul livrat corespund tuturor cerințelor Directivei 2006/42/CE. Rolf Rehkugler este împuternicit cu alcătuirea documentației tehnice.

Freiberg, 16.12.2024

Bernd Stockburger – Director –

Indicațiile și figurile din aceste instrucțiuni de folosire au doar rol orientativ și nu sunt obligatorii în niciun fel. Producătorul își rezervă dreptul, atunci când consideră necesar, să efectueze modificări sau ameliorări asupra produselor, fără a fi necesară informarea clienților, care dețin un model similar.

Drošība



Ar ierīci drīkst darboties tikai apmācītas, veselas un atpūtušās personas. Tās nedrīkst būt alkohola, narkotisku vielu vai medikamentu iespaidā. Bērni un jaunieši nedrīkst lietot ierīci.

Uzglabājiet ierīci bērniem neaizsniezamā vietā.

Nepieļaujiet nepareizu lietošanu, izmantojot bīstamus līdzekļus.

→ **Negadījumu risks!**



Smidzināšanas laikā neļaujiet tuvoties personām, kas nav iesaistītas šajā darbā.

Nekad nesmidziniet uz cilvēkiem, dzīvniekiem, elektroierīcēm un vadiem, pret vēju vai ūdeņos.

→ **Savainošanās risks!**



Rīkojoties ar bīstamām vielām, lietojiet piemērotu aizsargapģērbu, aizsargbrilles un elpošanas masku saskaņā ar spēkā esošajiem nacionālajiem noteikumiem.



Nepieļaujiet aizdegšanās avotus apkārtne.



Neatstājiet ierīci zem spiediena un/vai saulē. Nodrošiniet, lai ierīce nesasiltu vairāk par maksimālo darbības temperatūru (→ 1. tabula).

Pasargājiet ierīci no sala un amonjaka.



Ierīces remonts vai izmaiņas nav pieļaujamas.

Mūsu servisam vai mūsu pilnvarotam servisa partnerim nekavējoties lieciet nomainīt bojātas vai nefunkcionējošas detaļas.

Šī ierīce satur baterijas, kas nav nomaināmas.



Pirms iepildīšanas, pēc lietošanas, pirms apkopes darbiem, darba pārtraukumu gadījumā un uzglabāšanas nolūkos ierīcei jābūt atbrīvotai no spiediena.



Uzturēšana: Smidzināšanas ierīci, baterijas un bateriju lādētāju neizmetiet sadzīves atkritumos. Smidzināšanas ierīce, baterijas un bateriju lādētājs jānodod vietējā atbilstošās pārstrādes punktā.

Izlietotas baterijas nekad nemetiet ugunī un neizjauciet. Nododiet tās vietējā atbilstošās pārstrādes vietā.



Pirms akumulatora lietošanas vai uzlādes pārļiecinieties, ka gan smidzināšanas ierīce, gan USB uzlādes kabelis ir sausi. Litija akumulators jāuzlādē telpās, nevis ārā.

Lai uzlādētu akumulatoru, pieslēdziet USB uzlādes kabeli, izmantojot tam paredzēto ligzdu [7], smidzināšanas ierīces rokturim un strāvas avotam.

Sūkņa galvā atrodas gaismas diodes lampiņa, kas rāda akumulatora uzlādes līmeni: Ja gaismas diode mirdz zaļā krāsā, akumulators ir pilnībā uzlādēts = 100%.

Kad akumulators ir pilnībā uzlādēts, atvienojiet USB uzlādes kabeli.

Ja smidzināšanas ierīci nelietojat ilgāku laiku, uzlādējiet to ik pēc sešiem mēnešiem, lai izvairītos no akumulatora bojājumiem. Glabājiet bateriju vēsā un sausā vidē istabas temperatūrā no 15 °C līdz 35 °C. Aizliegts transportēt vai glabāt bateriju metāla tvertnēs. Aizliegts lietot akumulatoru stipru elektrostatisko un stipru magnētisko lauku tuvumā.



Šajā smidzinātājā lietojamā šķidrums temperatūra nedrīkst pārsniegt 30 °C. Izvairieties no darbības vides temperatūrā virs 30 °C vai zem -10 °C.

Sirsnīgi apsveicam

ar jaunā augstas kvalitātes izstrādājuma iegādi un paldies par uzticību mūsu firmas zīmei. Jūsu apmierinātība ar mūsu izstrādājumu un servisu mums ir ļoti svarīga.

Lūdzam paziņot, ja Jūsu gaidas nav īstenojušās.

Mūsu adrese ir norādīta lietošanas instrukcijas titullapā.



Pirms ierīces lietošanas, izlasiet lietošanas instrukciju!

Pienācīgi uzglabājiet lietošanas instrukciju.

Lietošanas instrukcija ir ierīces neatņemama sastāvdaļa, un tā jānodrošina līdz ierīces tālāknoņemšanas gadījumā. Darbojoties ar ierīci, ir nepieciešami īpaši drošības pasākumi.



Lietošana

Sūknis 6280AN ir paredzēts kombinācijā ar spiediena smidzinātājiem 3220.., 3222.., 3230.. un 3232.. ūdens, augu aizsardzības līdzekļu, tai skaitā nezāļu iznīcināšanas līdzekļu un šķidrā mēslojuma izsmidzināšanai.



Nepareiza lietošana var radīt bīstamus savainojumus un kaitējumu apkārtējai videi.

Katrā lietošanas reizē ievērojiet līdzekļa ražotāja drošības norādījumus un drošības datu lapas. Ievērojiet ķīmisko vielu un preparātu norādītās maksimālās koncentrācijas. Pēc pieprasījuma mēs labprāt sniegsim jums konsultācijas. Ievērojiet jūsu valstī attiecīgi spēkā esošās likumdošanas normas un oficiālos noteikumus. Ierīci drīkst izmantot vienīgi ārpus telpām vai labi ventilējamās telpās. Jautājiet pārdevējam vai lietpratējam, lai viņš instruētu jūs par ierīces lietošanu, ja jūs ar to darbosieties pirmo reizi.

Nav piemērots:

- uzliesmojošiem šķidrumiem
- kodīgām vielām (*noteiktiem dezinfekcijas un impregnēšanas līdzekļiem, skābēm, sārmim*),
- amonjaku saturošiem šķidrumiem,
- šķidrumiem, kuru temperatūra ir lielāka par 30 °C
- Slapinošas vielas (*virsmaktīvās vielas*), šķīdinātāji un šķīdinātājus saturoši šķidrumi, kuri izmantotajos sintētiskajos materiālos var izraisīt vai veicināt plaisāšanu.
- bieziem, lipīgiem vai atliekas veidojošiem šķidrumiem (*krāsām, smērvielām*),
- lietošanai ar pārtikas līdzekļiem.

Nekādos apstākļos neizmantojiet:

- ārēji spiediena avoti bez oriģinālā saspiestā gaisa iepildīšanas vārsta,
- svilināšanai
- šķidrumu glabāšanai un uzglabāšanai,
- kā acu dušu.

 *Tekstā minētos attēlus atradīsiet lietošanas instrukcijas 2. – 3. lappusē.*

Piegādes komplektācija

- | | |
|-----------------------------------|------------------------|
| 2 Sūkņa galva | 5 O-veida gredzens |
| 3 Baterijas indikators | 7 USB-C uzlādes ligzda |
| 4 Ieslēgšanas/izslēgšanas slēdzis | 8 USB uzlādes kabeli |

Tehniskie rādītāji

Tips	6280AN
Bļīves	NBR
Pašmasa	240 g
Spriegums	3,6 V
Darbības spiediens	1,4 bar
Baterijas ietilpība	1500 mAh
Maks. darbības temperatūra	30 °C
Darbības laiks	60 min
Uzlādes ilgums	150 min

1. tabula

Pārbaude

Pirms katras lietošanas reizes pārbaudiet: vai neviena detaļa, kas ir pakļauta spiedienam un vada šķidrumus, nav bojāta; vai šīs detaļas funkcionē atbilstoši.



Pārbaudiet ierīci regulāri un pēc ilgākas dīkstāves, piemēram, ziemas perioda. Bojātas vai nefunkcionējošas detaļas nekavējoties lieciet nomainīt mūsu servisam vai pilnvarotam servisa partnerim.

Sagatavošana

- Nodrošiniet, lai tvertnē nav spiediena. (5. attēls)
- Izskrūvējiet sūkņa galvu [2] no tvertnes [1]. (7. attēls)
- Smidzināmo šķidrumu iepildiet tvertnē [1] līdz maks. iepildes līnijai. (8. attēls)
- Cieši ieskrūvējiet sūkņa galvu [2] tvertnē [1]. (9. attēls)
- Uzlādējiet akumulatoru. (10. attēls)

Uzlādes norādījumi

- Lai uzlādētu akumulatoru, pieslēdziet USB uzlādes kabeli, izmantojot tam paredzēto ligzdu [7], smidzināšanas ierīces rokturim un strāvas avotam.
- Aptuvenais uzlādes laiks ir 150 minūtes.

Norādījumi par baterijas indikatoru

Baterijas statuss - uzlāde	gaismas diode
0 - 100 %	mirgo zaļā krāsā
Baterijas statuss - lietošanā	
> 10 %	zaļš
< 10 %	sarkana

Smidzināšana

Ieslēdziet sūkni ar ieslēgšanas/izslēgšanas slēdzi [4]. (11. attēls)

Pēc lietošanas



Ievērojiet nodaļā "Drošība" minētos norādījumus.
Nekad neatstājiet šķidrumu ierīcē.

- Nodrošiniet, lai tvertnē nav spiediena. (5. attēls)
- Izskrūvējiet sūkņa galvu [2] no tvertnes [1]. (7. attēls)
- Izfīriet sūkni ar ūdeni.
- Novietojiet sūkni vēsā un sausā vietā

Sūkņa glabāšana

- Nodrošiniet, lai tvertnē nav spiediena. (5. attēls)
- Pārļiecinieties, vai ieslēgšanas/izslēgšanas slēdzis ir izslēgts.
- Pārļiecinieties, vai akumulators ir pilnībā uzlādēts.
- Glabājiet smidzinātāju vēsā un sausā vidē istabas temperatūrā no 15 °C līdz 35 °C.
- Ja nelietojat ierīci ilgāku laiku, vismaz ik pēc sešiem mēnešiem uzlādējiet akumulatoru.
- Smidzināšanas ierīce un USB kabelis jāglabā drošā vietā, kas pasargāta no karstuma, putekļiem un mitruma.
- Turiet smidzinātāju vismaz 1,5 metrus no uzliesmojošiem avotiem.
- Glabāšanas laikā atstājiet ieslēgšanas/izslēgšanas slēdzi izslēgtu.



Ievērojiet savas valsts nelaimes gadījumu novēršanas likumu noteikumus un regulāri pārbaudiet ierīci. Ja nav īpašu noteikumu, mēs iesakām ik pēc 2 gadiem veikt ārēju un ik pēc 5 gadiem iekšēju pārbaudi, kā arī ik pēc 10 gadiem stiprības pārbaudi, uzticot to lietpratējam.

Traucējumi

Traucējums	Cēlonis	Palīdzība
Sūkņis nedarbojas, lai gan smidzinātājs ir ieslēgts.	<ul style="list-style-type: none"> Sūkņa kļūda 	<ul style="list-style-type: none"> Nosūtiet sūkni uz vietējā pilnvarotā tirgotāja remonta servisa centru vai uz MESTO.
Sūkņis neieslēdzas.	<ul style="list-style-type: none"> Tukša baterija Baterijas kļūda Ieslēgšanas/izslēgšanas slēdža kļūda 	<ul style="list-style-type: none"> Nosūtiet sūkni uz vietējā pilnvarotā tirgotāja remonta servisa centru vai uz MESTO.

Kontaktdrese papildu informācijai → skat. titullapu.

ES atbilstības deklarācija

Mēs, MESTO Spritzenfabrik Ernst Stockburger GmbH, Ludwigsburger Straße 71, D-71691 Freiberg,

uzņemoties pilnu atbildību, paziņojam, ka 6280AN sērijas sūkņi piegādātajā komplektācijā atbilst visiem Direktīvas 2006/42/EK piemērojamiem noteikumiem.

Rolf Rehkugler ir pilnvarots sagatavot tehnisko dokumentāciju.

Freiberg, 16.12.2024

Bernd Stockburger – Uzņēmuma vadītājs –

Informācija un attēli šajā lietošanas instrukcijā ir paredzēta tikai orientācijai, un nekādā ziņā nav saistoši. Ražotājs patur sev tiesības, ja viņš uzskata par nepieciešamu, veikt izstrādājumu izmaiņas vai uzlabojumus, neinformējot klientus, kuru īpašumā ir līdzīgi modeļi.

Ohutus



Seadmega võivad töötada ainult vastava väljaõppe saanud terved ja puhanud inimesed, kes ei tohi olla alkoholi, narkootiliste ainete ega medikamentide mõju all.

Lapsed ja noored ei tohi seadet kasutada.

Hoidke seadet lastele kättesaamatus kohas.

Ohtlike ainete kasutamisel võtke ebaõige kasutamise vältimiseks tarvitusele vastavad abinõud.

→ **Õnnetuste oht!**



Suunake kõrvalised isikud pritsimise ajaks eemale.

Ärge kunagi pihustage inimeste, loomade, elektriseadmete ja juhtmete suunas, vastu tuult ega veekogudesse.

→ **Vigastuste oht!**



Kandke ohtlike ainete käitlemisel sobivat kaitseriietust, kaitseprille ja respiraatorit, vastavalt kehtivatele riiklikele määrustele.



Vältige seadme ümber süttimisallikaid.



Ärge jätke seadet surve alla ja/või päikese kätte. Veenduge, et seade ei kuumene üle maksimaalse töötemperatuuri (→ *Tabel 1*).

Kaitske seadet pakase eest ja ärge kasutage seda ammoniaagiga.



Seadet ei tohi remontida ega modifitseerida.

Kahjustada saanud või mittetöötavad osad tuleb lasta vahetada meie

See seade sisaldab patareisid, mida pole võimalik vahetada.



Enne täitmist, pärast kasutamist, enne hooldustööde tegemist, töö katkestamisel ja seadme hoiustamisel peab seade olema rõhuvaba.



Ringlusest kõrvaldamine: Ärge visake pritseseadet, patareisid ja patarei-laadurit olmeprügi hulka. Pritseseadet, patareisid ja patareilaadurit tuleb viia kohalikku jäätmekäitluspunkti.



Ärge kunagi visake kasutatud patareisid tulle ja ärge võtke neid kunagi tükikideks lahti. Viige need oma kohalikku jäätmekäitlusjaama.



Stellen Sie vor der Verwendung oder dem Aufladen des Akkus sicher, dass Enne aku kasutamist või laadimist veenduge, et nii pritseseade kui ka USB-laadimiskaabel on kuivad. Liitiumakut tuleb laadida siseruumides, mitte väljas.

Aku laadimiseks asetage USB-laadimiskaabel pritseseadme käepidemel selleks ettenähtud pessa [7] ja ühendage toiteallikaga.

Pumbapea küljes paikneb üks LED-lamp, mis näitab aku laetuse olekut: kui LED põleb roheliselt, on aku täis laetud = 100%.

Kui aku on täis laetud, eemaldage USB laadimiskaabel.

Kui te pritseseadet pikema aja jooksul ei kasuta, laadige akut kahjustuste vältimiseks iga kuue kuu järel. Hoidke patareid jahedas ja kuivas keskkonnas ruumitemperatuuril 15 °C kuni 35 °C. Keelatud on patareid transportida või ladustada metallkonteinerites. Keelatud on akut kasutada tugevate elektrostaatiliste ja tugevate magnetväljade läheduses.

Selles pihustusseadmes kasutatava vedeliku temperatuur ei tohi ületada 30 °C. Vältige kasutamist, kui ümbritsev temperatuur on üle 30 °C või alla -10 °C.



Õnnitleme

teid uue kvaliteetse toote puhul ning täname, et usaldate meie kaubamärki.

Teie rahulolu meie toote ja teenustega on meie jaoks väga tähtis.

Juhul, kui toode ei vasta teie ootustele, palume teilt tagasisidet.

Meie aadress on toodud selle kasutusjuhendi tiitellehel.



Lugege kasutusjuhend läbi enne seadme kasutamist!

Hoidke kasutusjuhendit kindlas kohas.



Kasutusjuhend on teie seadme lahutamatu osa ja see tuleb seadme edasiandmisel kaasa panna. Seadmega töötades tuleb järgida erilisi ohutusmeetmeid.

Kasutamine

Pump 6280AN on mõeldud koos survepihustitega 3220..., 3222..., 3230.. ja 3232.. vee, taimekaitsevahendite, sh umbrohutõrjevahendite ja vedelväetise pihustamiseks.



Asjatundmatu kasutamine võib põhjustada ohtlikke vigastusi või keskkonnakahjustusi.

Kasutamisel järgige alati tootja ohutusjuhiseid ja ohutuskaarte. Jälgige keemiliste ainete ja valmististe märgitud maksimaalseid kontsentratsioone. Küsimuste korral anname teile meeleldi nõu.

Järgige teie riigis kehtivaid seadusesätteid ja ametkondade määrusi. Seadet on lubatud kasutada ainult välistingimustes või hästi õhutatavates ruumides. Kui hakkate seadmega töötama esimest korda, laske müüjal või mõnel asjatundjal endale selle kasutamist selgitada.

Pritsi ei sobi

- süttivatele vedelikele
- vesinikperoksiidile ja muudele sarnastele hapnikku eraldavatele vahenditele;
- söövitavatele ainetele (*teatud desinfektsiooni- ja impregneerimisvahendid, happed, leotised*)
- ammoniaaki sisaldavatele vedelikele
- vedelikke, mille temperatuur on üle 30 °C
- Niisutusvahendid (*pesuained*), lahustid ja lahusteid sisaldavad vedelikud, mis võivad põhjustada või soodustada mörade tekkimist kasutatud plastmaterjalil
- viskoosetele, kleepuvatele või ladestuvatele vedelikele (*värvid, rasvad*)
- kasutamiseks toiduainetööstuses

Mitte mingil juhul ei tohi pritsi kasutada

- välised suruõhuallikad ilma originaalse suruõhu-täiteventiiliga
- süütamiseks
- vedelike hoiustamiseks ja säilitamiseks
- silmade pesemiseks

 Tekstis nimetatud joonised leiata kasutusjuhendi lehekülgedel 2 – 3.

Tarnekomplekt

- | | |
|----------------------|----------------------|
| 2 Pumbapea | 5 O-rõngas |
| 3 Patareinäidik | 7 USB-C laadimispuks |
| 4 SEES/VÄLJAS-lüliti | 8 USB laadimiskaabel |

Tehnilised andmed

Tüüp	6280AN
Tihendid	NBR
Tühimass	240 g
Pinge	3,6 V
Töörõhk	1,4 bar
Patarei mahtuvus	1500 mAh
Max töötemperatuur	30 °C
Tööaeg	60 min
Laadimise kestus	150 min

Tabel 1

Kontrollimine

Kontrollige enne iga kasutamist:

Kas kõik surve all olevad ja vedelikku juhtivad detailid on kahjustamata?

Kas need detailid toimivad korralikult?



Kontrollige seadet regulaarselt ja pärast pikemat seisuaega, nt pärast talvepauzi. Kahjustada saanud või mittetöötavad osad tuleb lasta vahetada meie teeninduses või muus volitatud teeninduses.

Ettevalmistamine

- Laske mahutist rõhk välja. (Joonis 5)
- Keerake pumbapea [2] mahutist [1] välja. (Joonis 7)
- Valage mahutisse [1] pihustusvedelikku kuni max märgistuseni. (Joonis 8)
- Keerake pumbapea [2] tugevalt mahutisse [1] sisse. (Joonis 9)
- Laadige aku täis. (Joonis 10)

Laadimisjuhised

- Aku laadimiseks asetage USB-laadimiskaabel pritseseadme käepidemel selleks ettenähtud pessa [7] ja ühendage toiteallikaga.
- Ligikaudne laadimisaeg on 150 minutit.

Akunäidiku juhised

Patarei olek - laadimine	LED
0 - 100 %	vilgub roheliselt
Patarei olek - kasutuses	
> 10 %	roheline
< 10 %	punane

Pihustamine

Lülitage pump sisse SEES/VÄLJAS-lüliti [4] kaudu. (Joonis 11)

Pärast kasutamist



Järgige peatükis „Ohutus“ olevaid märkusi.

Ärge kunagi jätke vedelikku seadmesse.

- Laske mahutist rõhk välja. (Joonis 5)
- Keerake pumbapea [2] mahutist [1] välja. (Joonis 7)
- Puhastage pump veega.
- Asetage pump jahedasse ja kuiva kohta.

Pumba säilitamine

- Laske mahutist rõhk välja. (Joonis 5)
- Veenduge, et SEES/VÄLJAS-lüliti on välja lülitatud.
- Veenduge, et aku on täielikult laetud.
- Ladustage pihustusseadet jahedas ja kuivas ruumis temperatuuril 15 °C kuni 35 °C.
- Kui te seadet pikemat aega ei kasuta, laadige aku täis vähemalt iga kuue kuu järel.
- Pritseseadet ja USB-kaablit tuleb hoida kindlas kohas, kaitstult kuumuse, tolmu ja niiskuse eest.
- Hoidke pihustusotsik tuleohtlikest allikatest vähemalt 1,5 meetri kaugusel.
- Jätke SEES/VÄLJAS-lüliti ladustamise ajal väljalülitatud asendisse.



Järgige oma riigis kehtivaid ohutusabinõusid ja kontrollige seadet regulaarselt. Kui ei ole ette nähtud spetsiaalseid ettekirjutusi, soovime iga 2 aasta järel läbi viia välimise ja iga 5 aasta järel seesmise kontrolli, samuti ka vastupidavuskontrolli vastava spetsialisti poolt iga 10 aasta järel.

Rikked

Rike	Põhjus	Abi
Pump ei tööta, kuigi pihustusotsik on sisse lülitatud.	<ul style="list-style-type: none"> Pumba viga 	<ul style="list-style-type: none"> Saatke pump kohaliku volitatud edasimüüja teeninduskeskusesse või MESTOsse.
Pump ei lülitu sisse.	<ul style="list-style-type: none"> Patarei tühi Patarei viga SEES/VÄLJAS-lülitu viga 	<ul style="list-style-type: none"> Saatke pump kohaliku volitatud edasimüüja teeninduskeskusesse või MESTOsse.

Kontaktaadress lisateabe saamiseks → Tiitelleht.

EL-i vastavusdeklaratsioon

Meie, MESTO Spritzenfabrik Ernst Stockburger GmbH, Ludwigsburger Straße 71, D-71691 Freiberg, kinnitame ainuvastutajana, et pumbad seeriast 6280AN vastavad tarnimisel kõikidele direktiivi 2006/42/EÜ vastavasisuliste määruste. Tehniliste dokumentide volitatud koostaja on Rolf Rehkugler.

Freiberg, 16.12.2024

Bernd Stockburger – ärijuht –

Käesoleva kasutusjuhendi andmed ja joonised on mõeldud orienteerumiseks ega ole mingil moel siduvad. Tootja jätab endale õiguse teha toodetel muudatusi või parandusi, kui ta seda vajalikuks peab, ilma et sellest teavitataks kliente, kellel on olemas sarnane toode.

Sauga



Prietaisu gali dirbti tik apmokyti, sveiki ir nepavargę asmenys. Jie negali būti apsvaigę nuo alkoholio, narkotikų ar medikamentų.

Vaikai ir jaunuoliai naudoti prietaiso negali.

Laikykite prietaisą vaikams nepasiekiamoje vietoje.

Pasirūpinkite, kad pavojingos priemonės būtų tinkamai naudojamos.

→ **Nelaimingų atsitikimų pavojus!**



Purškimo metu pašaliniai asmenys turi laikytis atokiau.

Niekada nepurškite ant žmonių, gyvūnų, elektros prietaisų ir laidų, prieš vėją ar į vandenį.

→ **Pavojus susižaloti!**



Dirbdami su pavojingomis medžiagomis nešiokite tinkamus apsauginius drabužius, apsauginius akinius ir respiratorių pagal šalyje galiojančias taisykles.



Venkite aplinkoje uždegimo šaltinių.



Nepalikite prietaiso esant slėgiui ir (*arba*) saulėje. *Įsitinkinkite, kad prietaisas neįšilo daugiau nei leistina maksimali darbinė temperatūra (→ 1 lentelė).*

Saugokite prietaisą nuo šalčio ir amoniako.



Atlikti prietaiso remonto darbus arba modifikacijas draudžiama.

Pažeistas ar neveikiantis dalis nedelsdami leiskite pakeisti mūsų

Šiame įrenginyje yra nekeičiamųjų baterijų.



Prieš pildant, po naudojimo, prieš atliekant techninės priežiūros darbus, nutraukiant darbus ir laikant prietaisą iš jo reikia pašalinti slėgį.



Utilizavimas: neutilizuokite purkštuvu, akumuliatorių baterijų ir akumuliatorių baterijų įkroviklio su buitinėmis atliekomis. Purkštuvą, akumuliatorių baterijas ir akumuliatorių baterijų įkroviklį reikia pristatyti į vietinį perdirbimo punktą.

Niekada nemeskite panaudotų akumuliatorių baterijų į ugnį ir jų neardykite. Utilizuokite jas vietinėje perdirbimo stotyje.



Prieš naudodami arba įkraudami akumuliatorių, įsitinkinkite, kad purkštuvus ir USB įkrovimo kabelis yra sausi. Ličio akumuliatorių reikia krauti patalpoje, o ne lauke.

Norėdami įkrauti akumuliatorių, prijunkite USB įkrovimo kabelį per tam skirtą angą [7] ant purkštuvo rankenos ir prie maitinimo šaltinio.

Ant siurblio galvutės yra šviesos diodų lemputė, parodanti akumuliatoriaus įkrovos lygį: kai šviesos diodas šviečia žaliai, akumuliatorius yra visiškai įkrautas = 100 %.

Jei akumuliatorius visiškai įkrautas, atjunkite USB įkrovimo kabelį.

Jei purkštuvu nenaudojate ilgesnį laiką, įkraukite jį kas šešis mėnesius, kad nepažeistumėte akumuliatoriaus. Akumuliatorių bateriją laikykite vėsioje ir sausoje patalpoje, kurios temperatūra yra nuo 15 °C iki 35 °C. Draudžiama gabenti ar laikyti akumuliatorių bateriją metalinėse talpyklose. Draudžiama naudoti akumuliatorių šalia stiprių elektrosstatinių ir stiprių magnetinių laukų.



Šiame purkštuve naudojamo skysčio temperatūra neturi viršyti 30 °C. Reikėtų vengti naudoti aukštesnėje nei 30 °C arba žemesnėje nei -10 °C aplinkos temperatūroje.

Nuoširdžiai sveikiname

įsigijus naują kokybišką gaminį ir dėkojame už pasitikėjimą mūsų prekės ženklų.

Tai, kad esate patenkinti mūsų gaminiu ir aptarnavimu, mums yra labai svarbu.

Jei Jūsų lūkesčiai nebus išpildyti, prašome mums pranešti.

Mūsų adresą rasite ant šios naudojimo instrukcijos viršelio.



Prieš pradėdami naudotis prietaisu perskaitykite naudojimo instrukciją!

Naudojimo instrukciją saugokite.



Naudojimo instrukcija yra prietaiso dalis ir ją perduodant toliau ją reikia perduoti kartu. Darbui su prietaisu būtinos specialios saugumo priemonės.

Naudojimas

6280AN siurblys skirtas kartu su slėginiais purkštuvais 3220.., 3222.., 3230.. ir 3232.. vandeniui, augalų apsaugos priemonėms, įskaitant piktžolių naikintuvus, ir skystosioms trąšoms purkšti.



Dėl netinkamo naudojimo gali kilti sunkaus susižalojimo grėsmė bei pavojus aplinkai.

Naudodami visada atsižvelkite į priemonių gamintojų saugos nuorodas ir duomenų lapus. Atsižvelkite į nurodytas maksimalias cheminių medžiagų ir preparatų koncentracijas. Gavę prašymą mielai Jums patarsime.

Atsižvelkite į Jūsų šalyje atitinkamai galiojančias įstatymų ir žinybų nuostatas.

Prietaisą galima naudoti tik lauke arba gerai vėdinamose patalpose. Jeigu anksčiau tokiu prietaisu nedirbote, tegul pardavėjas arba specialistas Jus instruktuoja, kaip juo naudotis.

Netinkamas naudoti

- su degiais skysčiais
- su vandenilio peroksidą ir deguonį išskiriančiomis priemonėmis
- su deginančiomis medžiagomis (*tam tikromis dezinfekavimo ir impregnavimo priemonėmis, rūgštimis, šarmais*)
- su skysčiais, kurių sudėtyje yra amoniako
- su skysčiais, kurių temperatūra viršija 30 °C
- Drėkinančios priemonės (*tenzidai*), tirpikliai ir skysčiai, kurių sudėtyje yra tirpiklių turinčių skysčių, kurie naudojamuose plastikuose gali sukelti arba skatinti įtrūkimus.
- su klampiais, lipniais ar sunkiai nuvalomais skysčiais (*dažais, tepalais*)
- maisto produktų srityje.

Esant bet kokioms aplinkybėms nenaudoti

- pašaliniai slėgio šaltiniai be originalaus suslėgto oro pildymo vožtuvo
- apdeginti
- skysčiams sandėliuoti ir laikyti
- akims praplauti.

 *Tekste nurodytus paveikslėlius rasite šios naudojimo instrukcijos 2 – 3 psl.*

Tiekimo apimtis

- | | |
|--|-------------------------|
| 2 Siurblio galvutė | 5 O-žiedas |
| 3 Akumuliatorių baterijos indikatorius | 7 USB C įkrovimo lizdas |
| 4 ĮJ./IŠJ. jungiklis | 8 USB įkrovimo kabelį |

Techniniai duomenys

Tipas	6280AN
Sandarikliai	NBR
Savoji masė	240 g
Įtampa	3,6 V
Darbinis slėgis	1,4 bar
Akumuliatorių baterijos talpa	1500 mAh
Maks. darbinė temperatūra	30 °C
Eksplotavimo trukmė	60 min
Įkrovimo trukmė	150 min

1 lentelė

Tikrinimas

Patikrinkite prieš kiekvieną naudojimą:

Ar visos slėginės ir skysčius tiekiančios dalys yra nepažeistos?

Ar šios dalys tinkamai veikia?



Tikrinkite įrenginį reguliariai ir pol ilgeseio nenaudojimo, pvz., po žiemos pertraukos. Pažeistas ar neveikiantis dalis nedelsdami leiskite pakeisti mūsų aptarnavimo skyriui ar mūsų įgaliotam serviso partneriui.

Paruošimas

- Išleiskite iš talpyklos slėgį. (5 pav.)
- Išsukite iš talpyklos [1] siurblio galvutę [2]. (7 pav.)
- Pripildykite į talpyklą [1] purškiamo skysčio maks. iki pripildymo linijos. (8 pav.)
- Tvirtai įsukite siurblio galvutę [2] į talpyklą [1]. (9 pav.)
- Įkraukite akumuliatorių. (10 pav.)

Įkrovimo nurodymai

- Norėdami įkrauti akumuliatorių, prijunkite USB įkrovimo kabelį per tam skirtą angą [7] ant purkštuvo rankenos ir prie maitinimo šaltinio.
- Apytikslė įkrovimo trukmė – 150 minučių.

Nurodymai dėl akumuliatorių baterijos indikatorius

Akumuliatorių baterijos būseną – įkrovimo	šviesos diodas
0 - 100 %	mirksi žaliai
Akumuliatorių baterijos būseną – naudojamas	
> 10 %	žaliai
< 10 %	raudonas

Purškimas

Įjunkite siurblių ĮJUNGIMO / IŠJUNGIMO jungiklius [4]. (11 pav.)

Po panaudojimo



Atkreipkite dėmesį į nuorodas skyriuje „Sauga“.
Niekada nepalikite prietaise skysčio.

- Išleiskite iš talpyklos slėgį. (5 pav.)
- Išsukite iš talpyklos [1] siurblio galvutę [2]. (7 pav.)
- Siurblių nuvalykite vandeniu.
- Siurblių padėkite vėsioje ir sausoje vietoje.

Siurblio laikymas

- Išleiskite iš talpyklos slėgį. (5 pav.)
- Įsitikinkite, kad ĮJ./IŠJ. jungiklis išjungtas.
- Įsitikinkite, kad akumuliatorius visiškai įkrautas.
- Laikykite purkštuvą vėsioje ir sausoje patalpoje, kurios temperatūra yra nuo 15 °C iki 35 °C. Jei įrenginio nenaudosite ilgą laiką, įkraukite akumuliatorių bent kas šešis mėnesius.
- Purkštuvą ir USB kabelį reikia laikyti saugioje vietoje, apsaugotoje nuo karščio, dulkių ir drėgmės.
- Laikykite purkštuvą bent 1,5 metro atstumu nuo degių šaltinių.
- Laikymo metu palikite ĮJ./IŠJ. jungiklį išjungtą.



Paisykite Jūsų šalies įstatymuose numatytų apsaugos nuo nelaimingų atsitikimų nurodymų ir reguliariai tikrinkite prietaisą. Jei nėra specialių instrukcijų, rekomenduojame kas 2 metus atlikti išorinį ir kas 5 metus vidinį patikrinimą bei kas 10 metų ekspertas turi atlikti stiprumo bandymą.

Gedimai

Gedimas	Priežastis	Gedimo pašalinimas
Siurblys neveikia, nors purkštuvus įjungtas.	<ul style="list-style-type: none"> Siurblio klaida 	<ul style="list-style-type: none"> Siurblių nusiųskite į vietinio įgaliotojo prekybos atstovo remonto ir techninės priežiūros centrą arba į MESTO.
Siurblys neįsijungia.	<ul style="list-style-type: none"> Išseko baterija Baterijos klaida J.J./IŠJ. Jungiklio klaida 	<ul style="list-style-type: none"> Siurblių nusiųskite į vietinio įgaliotojo prekybos atstovo remonto ir techninės priežiūros centrą arba į MESTO.

Adresas ieškant kitos informacijos → pirmas lapas.

ES atitikties deklaracija

Mes, MESTO Spritzenfabrik Ernst Stockburger GmbH, Ludwigsburger Straße 71, D-71691 Freiberg, prisiimdami visą atsakomybę pareiškiame, kad tiekiamo modelio 6280AN serijos siurbliai atitinka visas taikomas 2006/42/EB direktyvos nuostatas. Už techninės dokumentacijos parengimą yra atsakingas Rolf Rehkugler.

Freiberg, 16.12.2024

Bernd Stockburger – direktorius –

Duomenys ir paveikslėliai šioje naudojimo instrukcijoje skirti tik orientuotis ir jokių būdu nėra privalomi. Gamintojas pasilieka teisę, jei jis mano, kad tai reikalinga, atlikti gaminių pakeitimus arba pagerinimus, neprivalėdamas apie tai informuoti klientų, kurie turi panašų modelį.

Sigurnost



Uređaj smiju koristiti isključivo obučene, zdrave i odmorne osobe. One ne trebaju biti pod utjecajem alkohola, droga ili lijekova.

Djeca i mladi ne smiju koristiti uređaj.

Čuvajte uređaj podalje od djece.

Poduzmite mjere predostrožnosti kako ne bi došlo do zlouporabe opasnih kemijskih tvari.

→ **Opasnost od nesreća!**



Udaljite promatrače dok traje postupak prskanja.

Nikada nemojte prskati ljude, životinje, električne uređaje i kabele, u vjetar niži u vodotokove.

→ **Opasnost od ozljeda!**



Prilikom rukovanja opasnim tvarima, nosite odgovarajuću zaštitnu odjeću, zaštitne naočale i opremu za zaštitu dišnih organa u skladu s nacionalnim propisima.



U okruženju izbjegavajte izvore paljenja.



Ne ostavljajte uređaj pod pritiskom i/ili na suncu. Uvjerite se da se uređaj ne zagrijava preko maksimalne radne temperature (→ *tablica 1*).

Zaštitite uređaj od mraza i amonijaka.



Uređaj se ne smije popravljati niti se na njemu smiju vršiti bilo kakve izmjene.

Oštećene i neispravne dijelove treba odmah dati na popravak ili našem servisu ili nekom od naših ovlaštenih servisnih partnera.

Ovaj uređaj sadrži baterije koje se ne mogu zamijeniti.



Uređaj mora biti rasterećen tlaka prije punjenja, nakon uporabe, prije izvođenja radova na održavanju, pri prekidima u radu i prilikom skladištenja.



Odlaganje u otpad: Ne odlažite prskalicu, baterije i punjač baterija u komunalni otpad. Odnosite prskalicu, baterije i punjač baterija u lokalni reciklažni centar.

Prazne baterije se ne smiju baciti u vatru niti rastavljati. Predajte ih lokalnoj reciklažnoj službi.



Prije uporabe ili punjenja baterije provjerite jesu li prskalica i USB kabel za punjenje suhi. Litijsku bateriju puniti u zatvorenom prostoru, a ne na otvorenom.

Za punjenje baterije utaknite USB kabel za punjenje u predviđeni utor [7] na ručki prskalice i na izvor električne energije.

Na glavi pumpe nalazi se LED indikator koji ukazuje na napunjenost baterije: Kada LED indikator svijetli zeleno, baterija je potpuno napunjena = 100%.

Kada je baterija potpuno napunjena, odvojite USB kabel za punjenje.

Ako nećete koristiti prskalicu dulje vrijeme, napunite bateriju jednom u šest mjeseci kako se ne bi oštetila. Čuvajte bateriju na hladnom i suhom mjestu na temperaturi između 15°C i 35°C. Nemojte prenositi niti skladištiti bateriju u metalnim spremnicima. Nemojte rabiti bateriju u blizini jakih elektrostatičkih i magnetskih polja.



Ovom prskalicom ne smije se raspršivati tekućina toplija od 30 °C. Izbjegavajte rad na temperaturama okoline iznad 30 °C ili ispod -10 °C.

Čestitamo

Vam na novom kvalitetnom proizvodu i zahvaljujemo se na poverenju u naše proizvode.

Vaše zadovoljstvo našim proizvodima i servisom za nas su izuzetno bitni.

Obratite nam se ako Vaša očekivanja nisu ispunjena.

Našu adresu ćete pronaći na naslovnici ovih uputa za uporabu.



Pročitajte upute za uporabu prije prvog pokretanja uređaja!

Nakon toga odložite upute za uporabu na sigurno mjesto.

Upute za uporabu su sastavni dio uređaja i moraju se u slučaju preprodaje proslijediti sljedećem vlasniku.



Prilikom rukovanja uređajem neophodne su posebne sigurnosne mjere.

Uporaba

Pumpa 6280AN namijenjena je u kombinaciji s tlačnim raspršivačima 3220..., 3222..., 3230.. i 3232.. za raspršivanje vode, sredstava za zaštitu bilja, uključujući sredstva za uništavanje korova i tekućeg gnojiva.



Nestručna primjena može prouzrokovati opasne ozljede i onečistiti okoliš.

Pri svakoj uporabi treba se pridržavati sigurnosnih napomena i specifikacija koje navode proizvođači sredstva. Pridržavajte se navedenih maksimalnih koncentracija kemijskih tvari i preparata. Rado ćemo Vas posavjetovati prema potrebi.

Poštujte zakonske i službene odredbe koje važe u vašoj zemlji.

Uređaj se smije koristiti samo na otvorenom ili u dobro prozračanim prostorijama. Neka Vas u rukovanje uređajem upute prodavač ili stručnjak ako po prvi puta trebate njime raditi.

Nije prikladno za

- zapaljive tekućine
- nagrizajuće materije (*određena sredstva za dezinfekciju i impregnaciju, kiseline, baze*)
- tekućine koje sadrže amonijak
- tekućine temperature preko 30 °C
- sredstva za kvašenje (*tenzidi*), otapala i tekućine koje sadrže otapala, koja na plastici koja se koristi mogu izazvati ili potaknuti stvaranje pukotina.
- viskozne, ljepljive i tekućine koje se teško ispiraju (*boje, masti*)
- primjenu u području u kojemu se nalaze živežne namirnice

Strogo je zabranjena primjena

- stranih izvora visokog tlaka bez originalnog pneumatskog ventila za punjenje
- u svrhu rasplamsavanja vatre
- u svrhu skladištenja i čuvanja tekućina
- kao uređaj za ispiranje očiju

 *Slike koje se spominju u tekstu naći ćete na stranicama 2 – 3 ovih uputa za uporabu.*

Sadržaj isporuke

- | | |
|----------------------|----------------------------------|
| 2 Glava pumpe | 5 Prstenasta brtva |
| 3 Pokazivač baterije | 7 USB-C priključnica za punjenje |
| 4 Glavni prekidač | 8 USB kabel za punjenje |

Tehnički podaci

Tip	6280AN
Brtve	NBR
Neto težina	240 g
Napon	3,6 V
Radni tlak	1,4 bar
Kapacitet baterije	1500 mAh
Maks. radna temperatura	30 °C
Trajanje rada	60 min
Trajanje punjenja	150 min

Tablica 1

Provjera

Prije svakog korištenja provjerite:

Jesu li svi dijelovi pod tlakom kao i oni koji provode tekućine neoštećeni?

Rade li ti dijelovi besprijekorno?



Uređaj provjeravajte redovito i nakon što ga dulje vrijeme niste koristili, kao što je npr. period nakon zimskog odmora.

Oštećene i neispravne dijelove treba odmah dati na popravak ili našem servisu ili nekom od naših ovlaštenih servisnih partnera.

Priprema

- Rastlačite spremnik. (sl. 5)
- Odvijte glavu pumpe [2] iz spremnika [1]. (sl. 7)
- Ulijte tekućinu za prskanje u spremnik do oznake za maksimum [1]. (sl. 8)
- Uvijte glavu pumpe [2] u spremnik [1]. (sl. 9)
- Napunite bateriju. (sl. 10)

Upute za punjenje baterije

- Za punjenje baterije utaknite USB kabel za punjenje u predviđeni utor [7] na ručki prskalice i na izvor električne energije.
- Punjenje traje približno 150 min.

Upute za pokazivač baterije

Status baterije - se puni	LED
0 - 100 %	treperi zeleno
Status baterije - u upotrebi	
> 10 %	zeleno
< 10 %	crveno

Raspršivanje

Uključite pumpu pritiskom na glavni prekidač [4]. (sl. 11)

Nakon uporabe



Obratite pozornost na napomene iz poglavlja „Sigurnost“.
Nemojte nikada ostavljati tekućinu u uređaju.

- Rastlačite spremnik. (sl. 5)
- Odvijte glavu pumpe [2] iz spremnika [1]. (sl. 7)
- Operite pumpu vodom.
- Odložite pumpu na hladno i suho mjesto.

Skladištenje pumpe

- Rastlačite spremnik. (sl. 5)
- Glavni prekidač mora biti isključen.
- Baterija mora biti potpuno napunjena.
- Čuvajte prskalicu na hladnom i suhom mjestu na temperaturi između 15 °C i 35 °C.
- Ako nećete koristiti uređaj dulje vrijeme, napunite bateriju jednom u šest mjeseci kako se ne bi oštetila.
- Čuvajte prskalicu i USB kabel na sigurnom mjestu, zaštićeno od topline, prašine i vlage.
- Prskalica se mora držati najmanje 1,5 m daleko od zapaljivih izvora.
- Tijekom skladištenja glavni prekidač mora biti isključen.



Osim ako nisu ugovorena posebna pravila, preporučujemo Vam da svake 2 godine predate uređaj stručnjaku na vanjsku provjeru, svakih 5 godina na unutarnje ispitivanje, a svakih 10 godina na testiranje otpornosti.

Smetnje

Smetnja	Uzrok	Pomoć
Pumpa ne radi, iako je prskalica uključena.	<ul style="list-style-type: none"> Smetnja pumpe 	<ul style="list-style-type: none"> Pošaljite pumpu u servisni centar lokalnog ovlaštenog distributera ili tvrtki MESTO.
Pumpa se ne uključuje.	<ul style="list-style-type: none"> Baterija je prazna Smetnja baterije Kvar glavnog prekidača 	<ul style="list-style-type: none"> Pošaljite pumpu u servisni centar lokalnog ovlaštenog distributera ili tvrtki MESTO.

Kontakt adresu za dalje informacije možete pronaći na naslovnici uputa.

EU Izjava o sukladnosti

Mi, MESTO Spritzenfabrik Ernst Stockburger GmbH, Ludwigsburger StraÙe 71, D-71691 Freiberg,

pod punom odgovornošću izjavljujemo da su pumpe serije 6280AN u isporučenoj izvedbi u skladu sa svim važećim odredbama Direktive 2006/42/EZ.

Rolf Rehkugler je ovlašten za sastavljanje tehničke dokumentacije.

Freiberg, 16.12.2024

Bernd Stockburger – direktor –

Informacije i ilustracije iz ovih uputa za uporabu služe samo kao smjernice i ni na koji način nisu obvezujuće. Proizvođač pridržava pravo, ako to smatra potrebnim, provesti izmjene ili poboljšanja na proizvodima, bez obveze obavještanja klijenata koji imaju sličan model.

Biztonság



Az eszközzel kizárólag olyan szakképzett, egészséges és kipihent személyek dolgozhatnak, akik nem állnak alkoholos, kábítószeres vagy gyógyszeres befolyásoltság alatt.

Gyermekek és fiatalok nem használhatják a készüléket.

A készüléket gyermekektől elzárt helyen tárolja.

Tegye meg a veszélyes szerek használata elleni intézkedéseket.

→ **Balesetveszély!**



A permetezés során az abban részt nem vevő személyeket tartsa távol.

Soha ne permetezzen emberre, állatokra, elektromos készülékekre és vezetékekre, vízzel szemben vagy élővízekbe.

→ **Sérülésveszély!**



A veszélyes anyagokkal való munkavégzés során viseljen az érvényes nemzeti előírások szerinti megfelelő védőruházatot, védőszemüveget és légzőkészüléket.



Kerülje a környezetben levő gyújtóforrásokat.



Ne hagyja a készüléket nyomás alatt és/vagy napon. Gondoskodjon arról, hogy az eszköz ne lépje túl a maximális üzemi hőmérsékletet (→ 1. táblázat). Védje a készüléket a fagytól és ammóniától.



A készüléken tilos javításokat vagy változtatásokat végezni.

A meghibásodott vagy nem működőképes alkatrészeket azonnal cseréltesse ki szervizünkkel vagy az általunk felhatalmazott szervizpartnerrel.

Ez a készülék nem cserélhető akkumulátorokat tartalmaz.



A töltés előtt, használat után, karbantartási munkák előtt, a munkavégzés megszakításakor és az eltároláskor a készüléknek nyomásmentes állapotban kell lennie.



Ártalmatlanítás: A permetezőkészüléket, az akkumulátorokat és az akkumulátortöltőt ne dobja ki a háztartási hulladékba. A permetezőt, az akkumulátorokat és az akkumulátortöltőt a helyi újrahasznosító központban adja le.



Soha ne dobja tűzbe a használt elemeket, és soha ne szerelje szét azokat. Azokat a helyi újrahasznosító állomáson adja le ártalmatlanítás céljából.



Az akkumulátor használata vagy töltése előtt győződjön meg arról, hogy mind a permetező, mind az USB-töltőkábel száraz. A lítium akkumulátort beltérben és nem kültéren kell tölteni.

Az akkumulátor töltéséhez csatlakoztassa az USB-töltőkábelt a permetező fogantyúján található résen [7] keresztül egy áramforráshoz.

A szivattyúfejen található egy LED-lámpa, mely az akkumulátor töltöttségi állapotát jelzi ki: Ha a LED zölden világít, akkor az akkumulátor teljesen fel van töltve = 100%.

Amikor az akkumulátor teljesen feltöltődött, válassza le az USB-töltőkábelt.

Ha hosszabb ideig nem használja a permetezőzt, az akkumulátor károsodásának megelőzése érdekében hathavonta töltsse fel azt. Az akkumulátort hűvös és száraz környezetben, 15 °C és 35 °C közötti szobahőmérsékleten tárolja. Tilos az akkumulátort fémtartályban szállítani vagy tárolni.



Tilos az akkumulátort erős elektrosztatikus és erős mágneses mezők közelében használni. Az ebben a permetezőkészülékben használandó folyadék hőmérséklete nem szabad, hogy meghaladja a 30 °C-ot. Kerülje a 30 °C feletti vagy -10 °C alatti környezeti hőmérsékleten való üzemeltetést.

Sok szerencsét

új minőségi termékéhez, és köszönjük márkánkba vetett bizalmát.

Termékünkkel és szolgáltatásainkkal való elégedettsége nagyon fontos számunkra.

Kérjük szíves visszajelzését, amennyiben elvárásai nem teljesültek volna.

Címünket a jelen használati útmutató címloldalán találja meg.



A készülék használata előtt olvassa el a használati útmutatót!

Ezt a használati útmutatót jól őrizze meg.



A használati útmutató a készülék részét képezi, és annak továbbadásakor az útmutatót is át kell adni a készülékkel. Az eszközzel végzett munkák során különleges biztonsági intézkedésekre van szükség.

Alkalmazási lehetőségek

A 6280AN szivattyú a 3220., 3222., 3230. és 3232.. nyomópermetezőkkal kombinálva víz, növényvédő szerek, beleértve a gyomirtó szereket és folyékony műtrágyák permetezésére szolgál.



A szakszerűtlen használat veszélyes érülésekhez és környezeti károkhhoz vezethet.

Minden használat során vegye figyelembe a szer gyártójának biztonsági utasításait és adatlapjait. Vegye figyelembe a vegyszerek és készítmények megadott maximális koncentrációit. Igény esetén szívesen biztosítunk tanácsadást.

Vegye figyelembe az Ön országában érvényes törvényi előírásokat.

A készüléket kizárólag külterületen vagy jól szellőztetett helyiségekben szabad használni. Kérje meg az eladót vagy egy szakembert, hogy mutassa be a készülék használatát, amennyiben Ön első alkalommal dolgozik ezzel.

A készülék nem alkalmas

- gyúlékony folyadékokhoz,
- hidrogénperoxidhoz és más, oxigént kibocsátó szerekhez,
- maró anyagokhoz (*bizonyos fertőtlenítő és impregnáló szerekhez, savakhoz, lúgokhoz*),
- ammóniát tartalmazó folyadékokhoz,
- 30 °C feletti hőmérsékletű folyadékok
- Nedvesítőszer (tenzidék), oldószer és oldószer-tartalmú folyadékok, melyek a használt műanyagokon szakadásokat idézhetnek elő, vagy segíthetik azok képződését.
- nyúlós, ragacsos vagy maradékot képző folyadékokhoz (*festékekhez, zsirokhoz*),
- élelmiszereknél való alkalmazására.

Semmilyen körülmények között nem használható

- külső nyomásforrások eredeti sűrített levegős töltőszelep nélkül
- perzseléshez,
- folyadékok tárolására,
- szem kimosására.

 A szövegben említett ábrákat jelen használati útmutató részének 2 – 3. oldalán találja található.

Szállítási terjedelem

- | | |
|-----------------------|---------------------|
| 2 Szivattyúfej | 5 O-gyűrű |
| 3 Akkumulátor-kijelző | 7 USB-C töltőaljzat |
| 4 BE/KI kapcsoló | 8 USB-töltőkábelt |

Műszaki adatok

Típus	6280AN
Tömítések	NBR
Üres súly	240 g
Feszültség	3,6 V
Üzemi nyomás	1,4 bar
Az akkumulátor kapacitása	1500 mAh
Max. üzemi hőmérséklet	30 °C
Üzemidő	60 min
Töltési idő	150 min

1. táblázat

Ellenőrzés

Minden használat előtt ellenőrizze:

A nyomás alatt álló és folyadékot vezető összes alkatrész sértetlen?
Ezek az alkatrészek kifogástalanul működnek?



Ellenőrizze a készüléket rendszeresen és hosszabb használaton kívüli időszak, pl. téli szünet után.

A sérült vagy működésképtelen alkatrészeket haladéktalanul cseréltesse ki szervizszolgálatunkkal vagy valamelyik hivatalos szervizpartnerünk közreműködésével.

Előkészületek

- Nyomásmentesítse a tartályt. (5. ábra)
- Csavarozza ki a szivattyúfejet [2] a tartályból [1]. (7. ábra)
- A max. szintet jelző vonalig töltsön permetezőfolyadékot a tartályba [1]. (8. ábra)
- Szilárdan csavarja be a szivattyúfejet [2] a tartályba [1]. (9. ábra)
- Töltse fel az akkumulátort. (10. ábra)

Töltési utasítások

- Az akkumulátor töltéséhez csatlakoztassa az USB-töltőkábel a permetező fogantyúján található résen [7] keresztül egy áramforráshoz.
- A töltési idő körülbelül 150 percet vesz igénybe.

Utasítások az akkumulátor-kijelzőhöz

Akkumulátor állapota -Töltés	LED
0 - 100 %	zölden villog
Akkumulátor állapota - használatban van	
> 10 %	zöld
< 10 %	piros

Permetezés

A szivattyút a BE/KI kapcsolóval [4] kapcsolja be. (11. ábra)

Használat utáni teendők



Ügyeljen a „Biztonság” c. fejezetben lévő tudnivalókra.
Soha ne hagyjon folyadékot a készülékben

- Nyomásmentesítse a tartályt. (5. ábra)
- Csavarozza ki a szivattyúfejet [2] a tartályból [1]. (7. ábra)
- A szivattyút vízzel tisztítsa meg.
- A szivattyút hűvös és száraz helyen tárolja.

A szivattyú tárolása

- Nyomásmentesítse a tartályt. (5. ábra)
- Győződjön meg róla, hogy a BE/KI kapcsoló ki van kapcsolva.
- Győződjön meg róla, hogy az akkumulátor teljesen fel van töltve.
- A permetezőt hűvös és száraz környezetben, 15 °C és 35 °C közötti szobahőmérsékleten tárolja.
- Ha hosszabb ideig nem használja a készüléket, legalább hat havonta töltse fel az akkumulátort.
- A permetezőkészüléket és az USB-kábelt biztonságos, hőtől, portól és nedvességtől védett helyen tárolja.
- Tartsa a permetezőt legalább 1,5 méter távolságban gyúlékony forrásoktól. A tárolás alatt hagyja kikapcsolva a kapcsolót.
- A tárolás alatt hagyja kikapcsolva a BE/KI kapcsolót.



Ügyeljen országának érvényes balesetmegelőzési előírásaira, és rendszeresen ellenőrizze a készüléket. Amennyiben más különleges szabályok nem érvényesek, akkor javasoljuk, hogy szakemberrel 2 évente végeztesse el a készülék külső, 5 évente pedig a készülék belső ellenőrzését, valamint 10 évente a tömítettség ellenőrzését.

Zavarok

Zavar	Ok	Segítség
A szivattyú nem működik, holott a permetező be van kapcsolva.	<ul style="list-style-type: none"> • Szivattyúhiba 	<ul style="list-style-type: none"> • Senden Sie die Pumpe an ein Reparatur-Service-Center eines autorisierten Händlers vor Ort oder an MESTO.
A szivattyú nem kapcsol be.	<ul style="list-style-type: none"> • Az akkumulátor üres • Akkumulátorhiba • A BE/KI kapcsoló meghibásodása 	<ul style="list-style-type: none"> • Senden Sie die Pumpe an ein Reparatur-Service-Center eines autorisierten Händlers vor Ort oder an MESTO.

Elérhetőség további információkért → lásd a címloldalt.

EU-megfelelőségi nyilatkozat

Mi, a MESTO Spritzenfabrik Ernst Stockburger GmbH, Ludwigsburger Straße 71, D-71691 Freiberg, kizárólagos felelősségünkben kijelentjük, hogy a 6280AN sorozatú szivattyúk a forgalomba került kivitelben megfelelnek a 2006/42/EK irányelv összes vonatkozó követelményének. A műszaki dokumentáció elkészítésével meghatalmazott személy: Rolf Rehkugler.

Freiberg, 16.12.2024

Bernd Stockburger – ügyvezető –

A jelen használati útmutatóban található adatok és ábrák csak tájékoztató jellegűek, és nem bírnak kötelező érvénnyel. A gyártó fenntartja a jogot, hogy ha szükségesnek tartja, módosításokat vagy fejlesztéseket végezzen termékein a hasonló modell tirtokló ügyfelek értesítése nélkül.

Безопасност



С устройството могат да работят само обучени, здрави и отпочинали лица. Те не трябва да са под влияние на алкохол, наркотични средства или медикаменти.

Устройството не трябва да се използва от деца и младежи.

Съхранявайте уреда далеч от деца.

Внимавайте за неправилната употреба на опасни вещества.

→ **Опасност от злополука!**



Дръжте неотроризираните лица далеч по време на пръскането.

Никога не пръскайте към хора, животни, електрически уреди и проводници, срещу вятъра или във водоизточници.

→ **Опасност от нараняване!**



При работа с опасни вещества носете подходящо предпазно облекло, предпазни очила и дихателна защита в съответствие с приложимите национални разпоредби.



Избягвайте източници на възпламеняване в близост.



Не оставяйте устройството под налягане и/или на слънце. Уверете се, че устройството не се загрява над максималната работна температура. (→ Таблица 1).

Пазете устройството от замръзване и амоняк.



Ремонтите или измененията по уреда са недопустими.

Незабавно възлагайте подмяната на повредените или нефункциониращи

Този уред съдържа несменяеми батерии.



Преди напълване, след употреба, преди работи по техническото обслужване, при прекъсвания на работата и при съхранение е необходимо уредът да не е под налягане.



Изхвърляне: Не изхвърляйте пръскачката, батериите и зарядното устройство за батерии при битовите отпадъци. Пръскачката, батериите и зарядното устройство за батерии трябва да бъдат предадени в местното депо за рециклиране.



Никога не хвърляйте използваните батерии в огън и не ги разглобявайте. Предавайте ги в местния център за рециклиране.



Преди да използвате или зареждате акумулатора, се уверете, че пръскачката и USB кабелът за зареждане са сухи. Литиевият акумулатор трябва да се зарежда на закрито, а не на открито.

За да заредите акумулатора, свържете USB кабела за зареждане в предназначения гнездо [7] на дръжката на пръскачката и към източник на захранване.

На главата на помпата има един светодиода, който показва състоянието на зареда на акумулатора: Когато светодиодът свети в зелено, акумулаторът е напълно зареден = 100%.

Щом акумулаторът се зареди напълно, разединете USB кабела за зареждане.

Ако не използвате пръскачката дълго време, зареждайте я на всеки шест месеца, за да не се повреди акумулаторът. Съхранявайте батерията на хладно и сухо място при температура на помещението от 15°C до 35°C. Транспортирането или съхранението на батерията в метални съдове е забранено. Забранено е акумулаторът да се използва близо до силни електростатични и магнитни полета.



Температурата на течността, която ще се използва в тази пръскачка, не трябва да превишава 30°C. Трябва да се избягва работа при температури на околната среда над 30°C или под -10°C.

Поздравления

за Вашия нов качествен продукт и благодарим за доверието към нашата марка. Вашето удовлетворение от нашия продукт и нашето обслужване е много важно за нас. Молим ви за обратна връзка, ако вашите очаквания не са изпълнени. Нашият адрес ще откриете на заглавната страница на това ръководство за работа.



Прочетете ръководството за работа, преди да използвате устройството!

Съхранявайте ръководството за работа на сигурно място.



Ръководството за употреба е неделима част от уреда и трябва да съпътства уреда, ако той бъде предаден на друго лице. При работа с устройството са необходими специални мерки за безопасност.

Използване

Помпата 6280AN е предназначена в комбинация с пръскачки под налягане 3220.., 3222.., 3230.. и 3232.. за пръскане на вода, продукти за растителна защита, включително средства за унищожаване на плевели, и течен тор.



Неправилното използване може да доведе до опасни наранявания и замърсяване на околната среда.

При всяка употреба следвайте указанията и информационните листове за безопасност на производителя на препарата. Спазвайте посочените максимални концентрации за химични вещества и препарати. Ще се радваме да Ви консултираме, ако ни изпратите запитване за това.

Спазвайте съответните валидни закони и официални разпоредби във Вашата страна. Уредът трябва да се използва само на открито или в помещения с добро проветряване. Помолете продавача или специалиста да Ви информират относно използването на уреда, в случай че работите с него за първи път.

Не са подходящи за

- запалими течности
- разяждащи вещества (*определени дезинфектанти и импрегниращи агенти, киселини, основи*)
- течности, съдържащи амоняк
- течности с температура над 30 ° C
- Овлажняващи агенти (*тензиди*), разтворители и съдържащи разтворители течности, които могат да активират или стимулират образуването на пукнатини по използваните пластмаси.
- разтворители и течности, съдържащи разтворители
- вискозни, лепкави или образуващи утайка течности (*бои, греси*)
- употреба в хранително-вкусовата промишленост.

В никакъв случай не използвайте

- външни източници на налягане без оригиналния вентил за пълнене със съгъстен въздух
- за запалване на огън
- за складиране и съхранение на течности
- като душ за очи.

 Ще откриете посочените в текста фигури на следващите отварящи се страници 2 – 3 на това ръководство за работа

Обхват на доставката

- | | |
|---|----------------------------|
| 2 Глава на помпата | 5 О-пръстенът |
| 3 Индикатор за състоянието на батерията | 7 Букса за зареждане USB-C |
| 4 Бутон за ВКЛ./ИЗКЛ | 8 USB кабела |

Технически данни

Тип	6280AN
Уплътнения	NBR
Тегло в празно състояние	240 g
Напрежение	3,6 V
Работно налягане	1,4 bar
Капацитет на батерията	1500 mAh
Макс. работна температура	30 °C
Време на работа	60 min
Време за зареждане	150 min

Таблица 1

Проверка

Проверявайте преди всяка употреба:
дали всички части, които са под налягане и провеждат течности, са неповредени?
дали тези части функционират изправно?



Проверявайте редовно уреда и след по-дълги периоди, през които не е бил използван, напр. през зимната пауза.

Незабавно възлагайте подмяната на повредените или нефункциониращи части на нашия сервиз или на оторизиран сервизен партньор.

Подготовка

- Изпуснете налягането от резервоара. (Фиг. 5)
- Развийте главата на помпата [2] от резервоара [1]. (Фиг. 7)
- Налейте течност за разпръскване до линията за максимално пълнене в резервоара [1]. (Фиг. 8)
- Завийте здраво главата на помпата [2] в резервоара [1]. (Фиг. 9)
- Заредете акумулатора. (Фиг. 10)

Указания за зареждане

- За да заредите акумулатора, свържете USB кабела за зареждане в предназначения гнездо [7] на дръжката на пръскачката и към източник на захранване.
- Времето за зареждане е около 150 минути.

Инструкции за индикатора на батерията

Състояние на зареждане на батерията	светодиод
0 - 100 %	мига в зелено
Състояние на батерията - използвана	
> 10 %	зелено
< 10 %	червено

Разпръскване

Включете помпата чрез бутона за ВКЛ./ИЗКЛ. [4]. (Фиг. 11)

След употребата



Спазвайте указанията в Глава „Безопасност“.
Никога не оставяйте течност в уреда.

- Изпуснете налягането от резервоара. (Фиг. 5)
- Развийте главата на помпата [2] от резервоара [1]. (Фиг. 7)
- Почистете помпата с вода.
- Оставете помпата на хладно и сухо място.

Съхранение на помпата

- Изпуснете налягането от резервоара. (Фиг. 5)
- Уверете се, че бутонът за ВКЛ./ИЗКЛ. е изключен.
- Уверете се, че акумулаторът е зареден напълно.
- Съхранявайте пръскачката на хладно и сухо място при температура в помещението от 15°C до 35°C.
- Ако не използвате уреда продължително време, зареждайте акумулатора поне един път на всеки шест месеца.
- Пръскачката и USB-кабелът трябва да се съхраняват на сигурно място, защитено от топлина, прах и влага.
- Дръжте пръскачката на разстояние най-малко 1,5 метра от източници на запалване.
- По време на съхранение оставяйте бутона за ВКЛ./ИЗКЛ. изключен.



Спазвайте законовите наредби за предотвратяване на злополуки за вашата държава и редовно проверявайте устройството. Ако няма специални правила, препоръчваме извършването през всеки 2 години на външна и през всеки 5 години на вътрешна проверка, както и през всеки 10 години на проверка за здравината от експерт.

Неизправности

Неизправност	Причина	Отстраняване
Помпата не работи, въпреки че пръскачката е включена.	<ul style="list-style-type: none"> Неизправност на помпата 	<ul style="list-style-type: none"> Изпратете помпата в сервизен център за ремонт на оторизиран местен търговец или в MESTO.
Помпата не се включва.	<ul style="list-style-type: none"> Батерията е изтощена Неизправна батерия Повреда в бутона за ВКЛ./ИЗКЛ. 	<ul style="list-style-type: none"> Изпратете помпата в сервизен център за ремонт на оторизиран местен търговец или в MESTO.

Адрес за контакти за допълнителна информация → *вижте заглавната страница.*

ЕС декларация за съответствие

Ние, MESTO Spritzenfabrik Ernst Stockburger GmbH, Ludwigsburger Straße 71, D-71691 Freiberg,

декларираме на собствена отговорност, че помпите от серията 6280AN в изпълнението, в което са доставени, съответстват на всички съществени изисквания на Директива 2006/42/ЕО.

Господин Rolf Rehkugler е упълномощен за съставянето на техническата документация.

Freiberg, 16.12.2024 г.

Bernd Stockburger – Управител –

Данните и фигурите в това ръководство за употреба служат само за ориентиране и не са обвързващи по какъвто и да е начин. Производителят си запазва правото да извършва изменения или подобрения на продуктите, когато сметне за необходимо, без да е задължен да информира за това клиентите, които притежават подобен модел.

